

[本社]
〒242-0008 神奈川県大和市中央林間西3-2-28
TEL:046-274-7785 FAX:046-274-7732

[営業本部]
〒112-0004 東京都文京区後楽2-23-9 飯田橋KMビル102
TEL:03-3868-5230 FAX:03-3817-0150

[総務部]
〒540-0013 大阪府大阪市中央区内久宝寺町4-4-1 MSCビル2F
TEL:06-6946-8817 FAX:06-6946-8818

[東京営業所]
〒112-0004 東京都文京区後楽2-23-9 飯田橋KMビル102
TEL:03-3868-5230 FAX:03-3817-0150

[大阪営業所]
〒577-0024 大阪府東大阪市荒本西3-1-25
TEL:06-6785-5566 FAX:06-6785-5599

[福岡営業所]
〒812-0893 福岡県福岡市博多区那珂5-8-28
TEL:092-710-4081 FAX:092-710-4082

[神奈川工場]
〒242-0008 神奈川県大和市中央林間西3-2-28
TEL:046-274-7785 FAX:046-274-7732

[群馬工場]
〒373-0313 群馬県太田市新田反町108-10
TEL:0276-56-0223 FAX:0276-56-0224

[神奈川物流センター]
〒242-0008 神奈川県大和市中央林間西3-2-25
TEL:046-271-7778 FAX:046-271-7779

[関連会社]
台湾神王工業有限公司
沖縄神王工業株式会社

PRODUCT GENERAL CATALOG

商品総合カタログ



神王工業株式会社

<https://jinnoh.jp>



信頼と品質で産業を支える 会社・商品作りが誇りです。

1971年にKING印の神王工業として、
コンクリートドリルの製造をスタートし、
より速く、より耐久性を持ち、より安全に、
ユーザー様の作業性にこだわり続けてまいりました。
新たに新生 jinnoh として市場顧客の要求に応えるべく、
品質、性能、コスト、そして物流をトータルサポートいたします。
これからも市場にあった製品を開発し、
多くのユーザー様に評価頂きますよう取り組んでまいります。

INDEX

コンクリートドリル

Concrete Drill



- 3 スーパーマルチビット SMBタイプ
- 5 充電クロスドリル JXDタイプ
- 6 充電クロスドリル JCPタイプ
- 7 充電用ドリル IJタイプ
- 9 エンデロクロス SDS-プラス
- 11 B・Hクロスドリル SDS-プラス
- 12 B・Hシングルドリル SDS-プラス
- 15 SDS-max クロスドリル
- 16 SDS-max シングルドリル
- 17 振動用シングルドリル
- 21 ハンマークロスドリル(六角軸)
- 23 ハンマーシングルドリル(六角軸)
- 27 テーパークロスドリル
- 28 テーパーシングルドリル

ホールソー

Hole Saw



- 29 ハイスホールソーバイメタル JSSタイプ
- 31 超硬ホールソー(トリプル刃) JTRタイプ
- 33 超硬ホールソー(シングル刃) JTSタイプ

ステンレスドリル

Stainless Drill

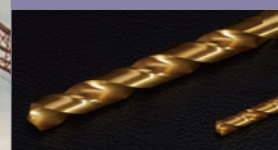

- 35 ステンレスドリル(六角軸タイプ) TCHタイプ
- 36 ステンレスドリル(六角軸ショートタイプ) TCHSタイプ
- 37 ステンレスドリル TCTタイプ

ソーブレード

Saw Blades



- 38 ジグソーブレード兼用型
- 39 セーバーソーブレード・パワーソーバイメタル

アクセサリ

Accessories



- 41 アクセサリ(ハツリ用工具類)
- 43 アクセサリ(打込棒他)

ファスニング

Fastening



- 45 コンクリートスクリュー(C-REXビス)
- 47 JTアンカー



重なった複合材の穴あけに最適。多用途、多目的ドリルビット。

スーパーマルチビット SMBタイプ

Super Multi Bit

鉄・モルタル・木材・プラスチック・陶器タイルなど、この一本で様々な材への穿孔が可能。異なる穿孔対象物への作業の際にも、ビットを交換する必要がなく、高い作業効率を実現。



- 適合材
- 鉄板
- アルミ
- ブロック
- レンガ
- モルタル
- 木材
- 陶器タイル
- 石膏ボード
- ALC
- プラスチック

適合電動機
インパクトドライバー



充電ドライバー



電気ドリル



シャンク形状



対辺6.35mm



①薄鉄板 (t1.6)

②ブロック

③薄鉄板 (t1.6)



④レンガ

⑤木材

⑥薄鉄板 (t1.6) + ブロック

施工動画はこちら▶



スーパーマルチビット SMBタイプ

品番	刃先径 (mm)	標準価格 (円)	全長 (mm)	有効長 (mm)	箱入数 (本)
SMB0300090	3.0	950	90	45	10
SMB0320090	3.2				
SMB0340090	3.4				
SMB0350090	3.5				
SMB0380095	3.8	1,000	95	50	10
SMB0400095	4.0				
SMB0430095	4.3				
SMB0450095	4.5				
SMB0480095	4.8	1,100	110	60	10
SMB0500095	5.0				
SMB0530110	5.3				
SMB0550110	5.5				
SMB0600110	6.0	1,700	125	80	10
SMB0640110	6.4				
SMB0650110	6.5				
SMB0800125	8.0				
SMB0850125	8.5	2,200	125	80	10
SMB1000125	10.0				
SMB1050125	10.5	2,300	125	80	10
SMB1200125	12.0				
SMB1250125	12.5	2,400	125	80	10
SMB1270125	12.7				
SMB1270125	12.7	2,600	125	80	10

スーパーマルチビット SMBタイプ 3本セット

品番	刃先径 (mm)	標準価格 (円)	全長 (mm)	有効長 (mm)	箱入数 (セット)
SMB3S34090	3.4	2,500	90	45	5
SMB3S35090	3.5				
SMB3S43095	4.3		95	50	5

〔他社製品との比較テスト結果〕

ドリル径 Φ3.5	モルタル	当社				A社	B社モルタル用	B社タイル用
		穿孔時間 (秒:100穴平均)	2.1	4.6	2.9	2.6		
Φ3.5	鉄板 (1.6t)	穿孔時間 (秒:100穴平均)	100穴以上	100穴以上	76穴折れ	37穴折れ		
		寿命	100穴以上	23穴中止	3穴中止	100穴以上		
Φ3.5	木材	穿孔時間	0.8	1.2	0.8	0.9		
	モルタル後鉄板穿孔	穿孔時間	5.5	穿孔できず	-	-		

● 表示価格に消費税は含まれておりません。



業界初。超長寿命の磁器タイル用ドリルが誕生。

充電クロスドリル(磁器タイル用) JXDタイプ

Cordless Drill Bit for Ceramic Tile

特殊形状刃先により、難削材の磁器タイルを快適穿孔可能。
サイド刃を使いながらスリコギ穿孔を行うことにより、驚異の長寿命を実現。

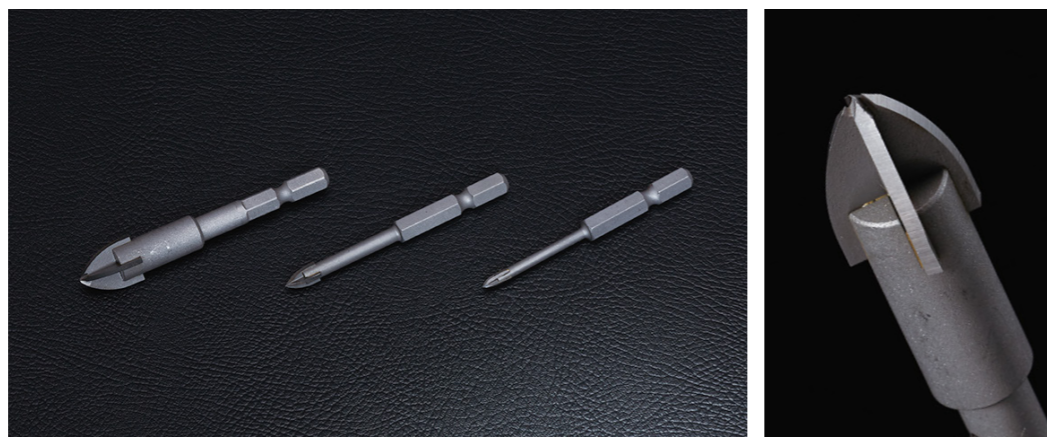

- 適合材
- 磁器タイル
 - 押出成形セメント板
 - PC板
 - ガラス
 - アクリル
 - プラスチック
- 適合電動機
- インパクトドライバー
 - 充電ドライバー
 - 電気ドリル
- シャンク形状
- 対辺6.35mm

品番	刃先径 (mm)	標準価格 (円)	箱入数 (本)
JXD034	3.4	1,200	10
JXD035	3.5		
JXD038	3.8		
JXD040	4.0		
JXD043	4.3		
JXD045	4.5	1,250	
JXD048	4.8		
JXD050	5.0		
JXD055	5.5	1,400	
JXD060	6.0		
JXD064	6.4		
JXD065	6.5		
JXD075	7.5		
JXD080	8.0		
JXD090	9.0		
JXD110	11.0	2,200	
JXD135	13.5	2,600	

	jinnoh JXD	A社	B社	C社	
下向き穿孔結果	16穴	7穴	4穴	5穴	ドリル径5.0mm/磁器タイル7mm厚
横向き穿孔結果	8穴	3穴	3穴	2穴	ドリル径6.0mm/磁器タイル7mm厚

使用電動機: 18Vインパクトドライバー ●回転数1000~1300回転(低速設定) ●先端10秒に1回冷却 ●刃先をスリコギして穿孔

施工動画はこちら▶



●表示価格に消費税は含まれておりません。

特殊形状刃先の、押出成形セメント板専用ドリルが誕生。

充電クロスドリル(PC板用) JCPタイプ

Cordless Drill Bit for Extruded Cement Panel

専用設計の特殊形状刃先により、インパクトドライバーで
押出成形セメント板を簡単に穿孔可能。
横スベリもなく、裏側まできれいに貫通。



品番	刃先径 (mm)	標準価格 (円)	箱入数 (本)			
JCP075	7.5	1,800	10	近日発売予定		
JCP080	8.0	1,900				
JCP090	9.0	2,000				
JCP100	10.0	2,200				
JCP110	11.0	2,400				
JCP135	13.5 ○	2,800				
JCP150	15.0 ○	3,200				
						近日発売予定

安全性・確実な施工のために

ドリルでの穿孔時に裏側でカケ・破損が発生するとアンカーが安定せず、
強度が発揮できない場合があります。

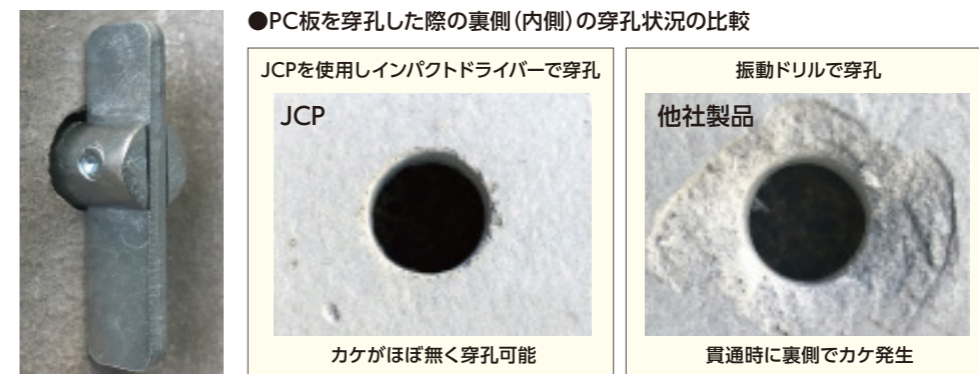

●表示価格に消費税は含まれておりません。

施工動画はこちら▶



- 適合材
- 押出成形セメント板
 - PC板
- 適合電動機
- インパクトドライバー
 - 充電ドライバー
 - 電気ドリル
- シャンク形状
- 対辺6.35mm



インパクト

左右非対称の特殊形状チップを搭載。穿孔性能が格段にアップ。

充電用ドリル IJタイプ

Charging Drill Type

モルタル・ブロック・レンガなどへの穿孔に最適。
左右非対称の特殊形状チップを搭載し、安定した穿孔が可能。
口径2.5~6.5mmまでの豊富なラインナップ。



- 適合材
- ブロック
 - モルタル
 - レンガ
 - ALC
 - 陶器タイル
 - 石膏ボード

- 適合電動機
- インパクトドライバー
 - 充電ドライバー
 - 電気ドリル
- シャンク形状
- 対辺6.35mm

充電ドリルビット IJタイプ

品番	刃先径 (mm)	標準価格 (円)	全長 (mm)	有効長 (mm)	箱入数 (本)
IJ0250090	2.5	950	90	45	10
IJ0280090	2.8				
IJ0300090	3.0				
IJ0320090	3.2				
IJ0340090	3.4				
IJ0350090	3.5	1,000	95	50	
IJ0380095	3.8				
IJ0400095	4.0				
IJ0430095	4.3				
IJ0450095	4.5				
IJ0480095	4.8	1,100	100	55	
IJ0500095	5.0				
IJ0550100	5.5				
IJ0600100	6.0				
IJ0640100	6.4				
IJ0650100	6.5				

充電ドリルビット IJタイプ 3本セット

品番	刃先径 (mm)	標準価格 (円)	全長 (mm)	有効長 (mm)	箱入数 (セット)
IJ3S34090	3.4	2,500	90	45	5
IJ3S35090	3.5		95	50	
IJ3S43095	4.3		95	50	

ディスプレイセット

Super Multi Bit Display Set

充電ドリルシリーズを陳列していただくための
ディスプレイセットをご用意いたしております。
また、下記明細以外でのセット組みも可能ですのでご相談ください。

スーパーマルチビット SMBタイプ ミニスタンド

品番	サイズ (mm)	標準価格 (円)	品番	サイズ (mm)	標準価格 (円)
SMB0300090	3.0×90	950	SMB0430095	4.3×95	1,000
SMB0320090	3.2×90				
SMB0340090	3.4×90				
SMB0350090	3.5×90				
SMB0400095	4.0×95		1,000	SMB0500095	5.0×95
			SMB0550110	5.5×110	
			SMB0600110	6.0×110	

ステンレスドリル TCHタイプ

品番	サイズ (mm)	標準価格 (円)	品番	サイズ (mm)	標準価格 (円)
TCH030	3.0	850	TCH042	4.2	1,200
TCH032	3.2	950	TCH045	4.5	
TCH033	3.3		TCH050	5.0	1,300
TCH035	3.5		TCH055	5.5	1,500
TCH040	4.0	1,050	TCH060	6.0	1,600

充電クロスドリル 磁器タイル用 JXDタイプ ミニスタンド

品番	サイズ (mm)	標準価格 (円)	品番	サイズ (mm)	標準価格 (円)
JXD035	3.5	1,200	JXD075	7.5	1,600
JXD040	4.0		JXD090	9.0	1,800
JXD045	4.5	1,250	JXD110	11.0	2,200
JXD050	5.0		JXD135	13.5	2,600
JXD060	6.0	1,400			

スーパーマルチビット SMBタイプ ハングングセット

品番	刃先径 (mm)	標準価格 (円)	品番	刃先径 (mm)	標準価格 (円)
SMB3S34090	3.4 (3本組)	2,500	SMB0400095	4.0×95	1,000
SMB3S35090	3.5 (3本組)		SMB0430095	4.3×95	
SMB3S43095	4.3 (3本組)		SMB0450095	4.5×95	
SMB0300090	3.0×90	950	SMB0500095	5.0×95	1,100
SMB0320090	3.2×90		SMB0550110	5.5×110	
SMB0340090	3.4×90		SMB0600110	6.0×110	
SMB0350090	3.5×90		SMB0640110	6.4×110	

充電クロスドリル 磁器タイル用 JXDタイプ ハングングセット

品番	刃先径 (mm)	標準価格 (円)	品番	刃先径 (mm)	標準価格 (円)
JXD034	3.4	1,200	JXD060	6.0	1,400
JXD035	3.5		JXD064	6.4	
JXD040	4.0		JXD075	7.5	1,600
JXD043	4.3		JXD080	8.0	1,700
JXD045	4.5	1,250	JXD090	9.0	1,800
JXD050	5.0		JXD110	11.0	2,200
JXD055	5.5		1,400	JXD135	13.5

● 表示価格に消費税は含まれておりません。

● 表示価格に消費税は含まれておりません。



インパクトドライバー



国内初の高耐久ソリッド4枚刃を採用したハイエンドモデル。

エンデロクロス SDS-プラス

EndurocrossSDS-Plus

特殊形状スパイラルが切粉の排出を効率化。
鉄筋干渉時の反動・衝撃も少なく、高い安全性と優れた作業性を実現。
アンカーの性能発揮に最適な、真円度の高い穿孔が可能。デッキプレートへの穿孔可能。

- 適合材
 - デッキプレート
 - 石材
 - コンクリート
 - ブロック
 - レンガ
 - モルタル
- 適合電動機
 - 軽量ハンマードリル
- シャンク形状
 - 10mm

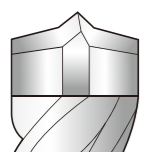

- 耐久性UP
- 作業性UP・デッキプレートも貫通
- 穿孔スピードを落とさず真円度UP
- 温度上昇時のチップ脱落が皆無
- 穿孔スピードUP

特殊形状4枚刃



- 先端超硬部ソリッドタイプ
他社にない特殊形状4枚刃。板状の超硬チップではなく、先端部全てが超硬チップ。
- 新設計特殊形状チップ採用
従来にはない特殊形状で手元に伝わる振動を低減。
- 刃部の直下からスパイラル開始
穿孔時の抵抗となる切粉を即時排出。
- チップの特殊接合採用
チップを特殊接合することにより、チップの脱落を防止。

[穿孔イメージ]

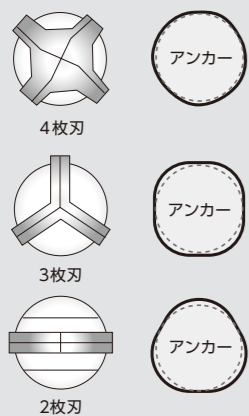

エンデロクロス SDS-プラス (有効長50mm)

品番	刃先径 (mm)	標準価格 (円)	全長 (mm)	有効長 (mm)	刃数	箱入数 (本)
EDR0320118	3.2	1,350	118	50	3	10
EDR0340118	3.4					
EDR0350118	3.5					
EDR0380118	3.8					
EDR0400118	4.0					
EDR0430118	4.3				4	
EDR0450118	4.5					
EDR0480118	4.8					
EDR0500118	5.0					
EDR0530118	5.3					
EDR0550118	5.5	1,400	122	4		
EDR0600122	6.0					

エンデロクロス SDS-プラス 3本セット (有効長50mm)

品番	刃先径 (mm)	標準価格 (円)	全長 (mm)	有効長 (mm)	刃数	箱入数 (セット)
EDR3S34118	3.4	3,800	118	50	3	5
EDR3S35118	3.5					
EDR3S43118	4.3					

エンデロクロス SDS-プラス 5本セット (有効長50mm)

品番	刃先径 (mm)	標準価格 (円)	全長 (mm)	有効長 (mm)	刃数	箱入数 (セット)
EDR5S34118	3.4	6,000	118	50	3	5
EDR5S35118	3.5					
EDR5S43118	4.3					

エンデロクロス SDS-プラス (有効長100mm)

品番	刃先径 (mm)	標準価格 (円)	全長 (mm)	有効長 (mm)	刃数	箱入数 (本)		
EDR0340168	3.4	1,450	168	100	3	10		
EDR0350168	3.5							
EDR0430168	4.3							
EDR0450168	4.5							
EDR0480168	4.8							
EDR0500168	5.0				1,550		172	4
EDR0530168	5.3							
EDR0550168	5.5							
EDR0600172	6.0							
EDR0640172	6.4							
EDR0650172	6.5	1,600						
EDR0700172	7.0							
EDR0750172	7.5	1,800						
EDR0800172	8.0							
EDR0850172	8.5	1,900						
EDR0900172	9.0							
EDR0950172	9.5	1,950						
EDR1000172	10.0							
EDR1050172	10.5	2,100						
EDR1100172	11.0							
EDR1200172	12.0	2,350						
EDR1250172	12.5							
EDR1270172	12.7	2,450						
EDR1300172	13.0							
EDR1350172	13.5	2,750						
EDR1400172	14.0							
EDR1430172	14.3	2,950						
EDR1450172	14.5							
EDR1500172	15.0	3,250						
EDR1600172	16.0							
EDR1650172	16.5	3,600						
EDR1700172	17.0							
EDR1800172	18.0	3,800			3			

エンデロクロス SDS-プラス ロングタイプ (全長222mm)

品番	刃先径 (mm)	標準価格 (円)	全長 (mm)	有効長 (mm)	刃数	箱入数 (本)
EDR0600222	6.0	2,300	222	150	4	-
EDR0700222	7.0					
EDR0800222	8.0	2,400				
EDR0850222	8.5					
EDR1000222	10.0	2,700				
EDR1050222	10.5					
EDR1200222	12.0	3,400				
EDR1250222	12.5					
EDR1270222	12.7	3,600				

エンデロクロス SDS-プラス ロングタイプ (全長272mm)

品番	刃先径 (mm)	標準価格 (円)	全長 (mm)	有効長 (mm)	刃数	箱入数 (本)		
EDR1000272	10.0	3,300	272	200	4	-		
EDR1050272	10.5	3,400						
EDR1200272	12.0	3,600						
EDR1250272	12.5							
EDR1270272	12.7	3,800						
EDR1400272	14.0							
EDR1450272	14.5	4,400						
EDR1600272	16.0							
EDR1650272	16.5	5,300						
EDR1700272	17.0							
EDR1800272	18.0	6,800						
EDR1900272	19.0							
EDR2000272	20.0	8,200			3			

エンデロクロス SDS-プラス ロングタイプ (全長372mm)

品番	刃先径 (mm)	標準価格 (円)	全長 (mm)	有効長 (mm)	刃数	箱入数 (本)		
EDR1000372	10.0	3,700	372	300	4	-		
EDR1050372	10.5							
EDR1200372	12.0	4,200						
EDR1250372	12.5							
EDR1270372	12.7	4,500						
EDR1400372	14.0							
EDR1450372	14.5	5,200						
EDR1600372	16.0							
EDR1650372	16.5	6,000						
EDR1700372	17.0							
EDR1800372	18.0	9,300						
EDR1900372	19.0							
EDR2000372	20.0	9,900			3			

エンデロクロス SDS-プラス ロングタイプ (全長472mm)

品番	刃先径 (mm)	標準価格 (円)	全長 (mm)	有効長 (mm)	刃数	箱入数 (本)		
EDR1000472	10.0	4,300	472	400	4	-		
EDR1050472	10.5							
EDR1200472	12.0	5,300						
EDR1250472	12.5							
EDR1270472	12.7	5,400						
EDR1450472	14.5							
EDR1600472	16.0	7,600						
EDR1650472	16.5							
EDR1700472	17.0	9,900						
EDR1800472	18.0							
EDR1900472	19.0	10,200						
EDR2000472	20.0				11,200			3

エンデロクロス SDS-プラス 超ロングタイプ (全長1000mm)

品番	刃先径 (mm)	標準価格 (円)	全長 (mm)	有効長 (mm)	刃数	箱入数 (本)		
EDR1001000	10.0	9,800	1,000	200	4	-		
EDR1051000	10.5							
EDR1201000	12.0	12,000						
EDR1251000	12.5							
EDR1271000	12.7							

エンデロクロス SDS-プラス 超ロングタイプ (全長1500mm)

品番	刃先径 (mm)	標準価格 (円)	全長 (mm)	有効長 (mm)	刃数	箱入数 (本)		
EDR1001500	10.0	17,000	1,500	200	4	-		
EDR1051500	10.5							
EDR1201500	12.0	1,800						
EDR1251500	12.5							
EDR1271500	12.7							

施工動画はこちら



●表示価格に消費税は含まれておりません。

●表示価格に消費税は含まれておりません。



真円度の高い穿孔を実現する4枚刃を搭載。

B・Hクロスドリル SDS-プラス

B・H Cross Drill SDS-Plus

主刃と副刃の段差が少なく、安定した穿孔性能。
アンカー施工に最適な真円度の高い穴あけが可能。
鉄筋干渉時の反動も少なく、高い安全性を実現。

適合材

- 石材
- コンクリート
- ブロック
- レンガ
- モルタル

適合電動機

軽量ハンマードリル

シャンク形状

10mm



品番	刃先径 (mm)	標準価格 (円)	全長 (mm)	有効長 (mm)	箱入数 (本)	品番	刃先径 (mm)	標準価格 (円)	全長 (mm)	有効長 (mm)	箱入数 (本)
XBH1000160	10.0*	2,400	160	100	10	XBH1600200	16.0*	4,000	200	140	6
XBH1050160	10.5*	2,500				XBH1650200	16.5*				
XBH1100160	11.0*					XBH1700200	17.0				
XBH1200160	12.0*	2,600				XBH1750200	17.5				
XBH1250160	12.5*	2,700				XBH1800200	18.0*				
XBH1270160	12.7*					XBH1850200	18.5				
XBH1300160	13.0*	2,850				XBH1900200	19.0				
XBH1350160	13.5*					XBH2000200	20.0				
XBH1400160	14.0*	3,100				XBH2050200	20.5				
XBH1430160	14.3*					XBH2100200	21.0				
XBH1450160	14.5*	3,500	XBH2200200	22.0							
XBH1500160	15.0*		XBH2250200	22.5							

品番	刃先径 (mm)	標準価格 (円)	全長 (mm)	有効長 (mm)	箱入数 (本)	品番	刃先径 (mm)	標準価格 (円)	全長 (mm)	有効長 (mm)	箱入数 (本)	
XBH1000350	10.0	3,700	350	285	-	XBH1450500	14.5	8,500	500	435	-	
XBH1050350	10.5					XBH1600500	16.0	9,800				
XBH1200350	12.0	4,100				XBH1650500	16.5	11,500				
XBH1250350	12.5					XBH1001000	10.0	9,500				
XBH1270350	12.7	5,200				XBH1201000	12.0	1,000	200	-		
XBH1450350	14.5					XBH1251000	12.5					
XBH1500350	15.0	5,600				XBH1271000	12.7					
XBH1600350	16.0	6,100				XBH1451000	14.5					15,000
XBH1650350	16.5					XBH1601000	16.0					
XBH1700350	17.0*	8,000				XBH1651000	16.5					17,000
XBH1750350	17.5*		XBH1201500	12.0								
XBH1800350	18.0	8,500	XBH1251500	12.5	16,000							
XBH1900350	19.0		XBH1271500	12.7	18,500							
XBH2000350	20.0	9,000	XBH1451500	14.5		17,500						
XBH2200350	22.0*		9,800	XBH1601500	16.0	18,600						
XBH2300350	23.0	XBH1651500		16.5								
XBH2400350	24.0	11,000	XBH1202000	12.0	20,000							
XBH2500350	25.0		XBH1252000	12.5								
XBH2600350	26.0	12,000	XBH1272000	12.7	2,000	200	-					
XBH2800350	28.0		XBH1452000	14.5								
XBH3000350	30.0	13,000	XBH1602000	16.0								
XBH3200350	32.0	14,000	XBH1652000	16.5								
XBH1200500	12.0	7,100	XBH1202500	12.0	25,000	200		-				
XBH1250500	12.5		XBH1252500	12.5								
XBH1270500	12.7		XBH1272500	12.7								

●表示価格に消費税は含まれておりません。 ●*印は特注品です。納期をお問い合わせください。

穿孔スピードが速いシングル刃を搭載したベーシックモデル。

B・Hシングルドリル SDS-プラス

B・H Single Drill SDS-Plus

口径、全長ともに様々なサイズをラインナップ。
SDS-プラスのベーシックモデル。



適合材

- コンクリート
- ブロック
- レンガ
- モルタル

適合電動機

軽量ハンマードリル

シャンク形状

10mm

品番	刃先径 (mm)	標準価格 (円)	全長 (mm)	有効長 (mm)	箱入数 (本)	品番	刃先径 (mm)	標準価格 (円)	全長 (mm)	有効長 (mm)	箱入数 (本)
SDS0320110	3.2	1,100	110	50	10	SDS1050160	10.5	1,500	160	100	10
SDS0340110	3.4					SDS1100160	11.0				
SDS0350110	3.5					SDS1200160	12.0				
SDS0380120	3.8					SDS1250160	12.5				
SDS0400120	4.0					SDS1270160	12.7				
SDS0420120	4.2*	1,200	120	60		SDS1300160	13.0	1,800			
SDS0430120	4.3					SDS1350160	13.5				
SDS0450120	4.5	1,250	120	60		SDS1400160	14.0	2,000			
SDS0480120	4.8					SDS1430160	14.3*				
SDS0500120	5.0	1,300	160	100		SDS1450160	14.5	2,400			
SDS0520120	5.2*				SDS1500160	15.0					
SDS0530120	5.3	1,350	160	100	SDS1600200	16.0	3,050				
SDS0550120	5.5				SDS1650200	16.5					
SDS0600120	6.0	1,400	160	100	SDS1700200	17.0	3,300				
SDS0340160	3.4				SDS1750200	17.5					
SDS0350160	3.5	1,450	160	100	SDS1800200	18.0	3,600				
SDS0430160	4.3				SDS1900200	19.0					
SDS0450160	4.5	1,500	160	100	SDS2000200	20.0	4,400				
SDS0500160	5.0				SDS2150200	21.5					
SDS0520160	5.2*	1,550	160	100	SDS2200200	22.0	4,800				
SDS0530160	5.3				SDS2250200	22.5					
SDS0550160	5.5	1,600	160	100	SDS2300200	23.0	5,000				
SDS0600160	6.0				SDS2400260	24.0					
SDS0640160	6.4	1,650	160	100	SDS2500260	25.0	5,400				
SDS0650160	6.5				SDS2600260	26.0*					
SDS0700160	7.0	1,700	160	100	SDS2700260	27.0*	5,800				
SDS0750160	7.5				SDS2800260	28.0*					
SDS0800160	8.0	1,750	160	100	SDS3000260	30.0*	6,200				
SDS0850160	8.5				SDS3200260	32.0*					
SDS0900160	9.0	1,800	160	100							
SDS0950160	9.5										
SDS1000160	10.0										

●表示価格に消費税は含まれておりません。 ●*印は特注品です。納期をお問い合わせください。



穿孔スピードが速いシングル刃を搭載したベーシックモデル。

B・Hシングルドリル ロング

B・H Single Drill Long

口径、全長ともに豊富なサイズをラインナップ。
SDS-プラスのベーシックモデル。

- 適合材
- コンクリート
 - ブロック
 - レンガ
 - モルタル

- 適合電動機
- 軽量ハンマードリル

- シャンク形状
-
- 10mm



B・HシングルドリルSDS-プラス(ロングタイプ 全長 200mm)

品番	刃先径 (mm)	標準価格 (円)	全長 (mm)	有効長 (mm)	箱入数 (本)
SDS0500200	5.0	2,200	200	140	6
SDS0650200	6.5				
SDS0800200	8.0				
SDS0850200	8.5	2,500			
SDS1050200	10.5*	2,600			
SDS1250200	12.5*	2,750			
SDS1450200	14.5*	2,900			

B・HシングルドリルSDS-プラス(ロングタイプ 全長 260mm)

品番	刃先径 (mm)	標準価格 (円)	全長 (mm)	有効長 (mm)	箱入数 (本)
SDS0850260	8.5*	2,600	260	200	-
SDS1000260	10.0	2,700			
SDS1050260	10.5	2,800			
SDS1200260	12.0	2,900			
SDS1250260	12.5	3,000			
SDS1270260	12.7				
SDS1300260	13.0	3,200			
SDS1450260	14.5	3,500			

B・Hシングルドリル SDS-プラス (ロングタイプ 全長350mm)

品番	刃先径 (mm)	標準価格 (円)	全長 (mm)	有効長 (mm)	箱入数 (本)
SDS0800350	8.0*	2,800	350	285	-
SDS0850350	8.5*				
SDS1000350	10.0				
SDS1050350	10.5	2,900			
SDS1100350	11.0	3,200			
SDS1200350	12.0				
SDS1250350	12.5				
SDS1270350	12.7				
SDS1300350	13.0				
SDS1400350	14.0	3,750			
SDS1450350	14.5	4,200			
SDS1500350	15.0	4,700			
SDS1600350	16.0				
SDS1650350	16.5				
SDS1750350	17.5				
SDS1800350	18.0	5,300			
SDS1800350	18.0	5,500			
SDS1900350	19.0	6,300			
SDS2000350	20.0	6,600			
SDS2100350	21.0	7,000			
SDS2150350	21.5				
SDS2200350	22.0	7,400			
SDS2500350	25.0*	8,000			
SDS2600350	26.0*	8,300			
SDS2800350	28.0*	8,600			
SDS3000350	30.0*	9,000			
SDS3200350	32.0*	9,500			

B・Hシングルドリル SDS-プラス (ロングタイプ 全長500mm)

品番	刃先径 (mm)	標準価格 (円)	全長 (mm)	有効長 (mm)	箱入数 (本)
SDS1000500	10.0	5,500	500	435	-
SDS1050500	10.5				
SDS1100500	11.0				
SDS1200500	12.0	5,950			
SDS1250500	12.5	6,500			
SDS1270500	12.7				
SDS1300500	13.0*	6,950			
SDS1400500	14.0*				
SDS1450500	14.5				
SDS1500500	15.0	7,800			
SDS1600500	16.0	8,500			
SDS1650500	16.5	8,900			
SDS1700500	17.0*	9,600			
SDS1750500	17.5*	9,800			
SDS1800500	18.0	10,500			
SDS1900500	19.0	11,400			
SDS2000500	20.0	12,500			
SDS2200500	22.0	13,500			
SDS2300500	23.0*	14,000			
SDS2400500	24.0*	14,500			
SDS2500500	25.0	15,000			

● 表示価格に消費税は含まれておりません。 ● *印は特注品です。納期をお問い合わせください。

穿孔スピードが速いシングル刃を搭載した、ベーシックモデルの超ロングタイプ。

B・Hシングルドリル 超ロング

B・H Single Drill Super Long

全長600mmから2,500mmまでの豊富なラインナップ。
※ 有効長は全て200mm



- 適合材
- コンクリート
 - ブロック
 - レンガ
 - モルタル

- 適合電動機
- 軽量ハンマードリル

- シャンク形状
-
- 10mm

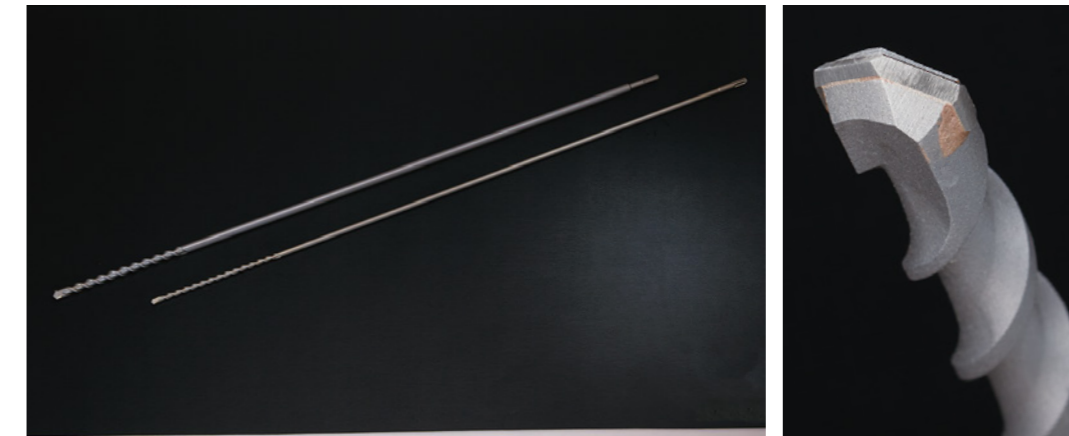

B・Hシングルドリル SDS-プラス(超ロングタイプ)

品番	刃先径 (mm)	標準価格 (円)	全長 (mm)	有効長 (mm)	箱入数 (本)
SDS1200600	12.0	8,000	600	200	-
SDS1250600	12.5				
SDS1270600	12.7				
SDS1450600	14.5	10,000			
SDS1600600	16.0	12,000			
SDS1650600	16.5				
SDS1200800	12.0*	9,500	800	200	-
SDS1250800	12.5*				
SDS1270800	12.7*				
SDS1001000	10.0	10,500	1000	200	-
SDS1051000	10.5				
SDS1201000	12.0				
SDS1251000	12.5				
SDS1271000	12.7				
SDS1451000	14.5	13,500			
SDS1601000	16.0	15,000			
SDS1651000	16.5				
SDS1201500	12.0	13,500	1500	200	-
SDS1251500	12.5				
SDS1271500	12.7				
SDS1451500	14.5	15,000			
SDS1601500	16.0	18,000			
SDS1651500	16.5				
SDS1202000	12.0	15,000	2000	2500	-
SDS1252000	12.5				
SDS1272000	12.7				
SDS1452000	14.5	17,000			
SDS1602000	16.0	19,500			
SDS1652000	16.5				
SDS1202500	12.0	19,000	2500	-	-
SDS1252500	12.5				
SDS1272500	12.7				

● 表示価格に消費税は含まれておりません。 ● *印は特注品です。納期をお問い合わせください。



SDS-maxの強力な打撃に耐えられるクロス刃を搭載。

SDS-max クロスドリル

SDS-max Cross Drill

鉄筋干渉時の反動も少なく、高い安全性を確保。
アンカー施工に最適な真円度の高い穴あけが可能。

※ SDS-プラスとは互換性がございません。ご注意ください。

- 適合材
- 石材
 - コンクリート
 - ブロック
 - レンガ
 - モルタル
- 適合電動機
- SDS-maxハンマードリル
-
- シャンク形状
-
- 18mm



SDS-max クロスドリル (レギュラータイプ)

品番	刃先径 (mm)	標準価格 (円)	全長 (mm)	有効長 (mm)
XSM1200350	12.0	5,800	350	210
XSM1250350	12.5			
XSM1300350	13.0			
XSM1450350	14.5			
XSM1600350	16.0			
XSM1800350	18.0	6,600		
XSM1900350	19.0			
XSM2000350	20.0	7,500		
XSM2200350	22.0	8,500		
XSM2250350	22.5			
XSM2300350	23.0	8,800		
XSM2400350	24.0			
XSM2500350	25.0	9,000		
XSM2400480	24.0	9,300	480	340
XSM2500480	25.0	9,500		
XSM2600480	26.0	9,800		
XSM2800480	28.0	12,000		
XSM3000480	30.0	12,500		
XSM3200480	32.0	13,000		
XSM3500480	35.0	15,000		
XSM3800480	38.0	16,500		
XSM4000540	40.0	19,000	540	400
XSM4200540	42.0	19,800		

● 表示価格に消費税は含まれておりません。

SDS-maxの強力な打撃に耐えられる刃先を搭載。

SDS-max シングルドリル

SDS-max Single Drill

穿孔スピードが速いシングル刃を搭載。
10.0mm~42.0mmまでの豊富なサイズラインナップ。

※ SDS-プラスとは互換性がございません。ご注意ください。



SDS-max シングルドリル (レギュラータイプ)

品番	刃先径 (mm)	標準価格 (円)	全長 (mm)	有効長 (mm)	品番	刃先径 (mm)	標準価格 (円)	全長 (mm)	有効長 (mm)
SMX1000350	10.0	4,000	350	210	SMX1900350	19.0	5,100	350	210
SMX1050350	10.5								
SMX1100350	11.0								
SMX1200350	12.0	4,200							
SMX1250350	12.5								
SMX1270350	12.7								
SMX1300350	13.0	4,500							
SMX1400350	14.0								
SMX1430350	14.3								
SMX1450350	14.5								
SMX1500350	15.0	4,700							
SMX1600350	16.0								
SMX1650350	16.5	5,000							
SMX1700350	17.0								
SMX1750350	17.5								
SMX1800350	18.0	5,100							
SMX1850350	18.5*								
SMX2000350	20.0	6,000	350	210	SMX2400350	24.0	6,800	350	210
SMX2150350	21.5*				6,000				
SMX2200350	22.0								
SMX2250350	22.5*	6,700							
SMX2300350	23.0	6,800							
SMX2400350	24.0								
SMX2500350	25.0	6,900							
SMX2600350	26.0	8,000							
SMX2800350	28.0								
SMX2900350	29.0	8,500							
SMX3000350	30.0	8,700							
SMX3200350	32.0	8,800							
SMX3500350	35.0	9,600							
SMX3800350	38.0	11,000							
SMX4000350	40.0	13,500							
SMX4200350	42.0	14,000							

SDS-max シングルドリル (シングルロングタイプ)

品番	刃先径 (mm)	標準価格 (円)	全長 (mm)	有効長 (mm)	品番	刃先径 (mm)	標準価格 (円)	全長 (mm)	有効長 (mm)
SMX1050540	10.5	6,000	540	400	SMX2400540	24.0	7,900	540	400
SMX1270540	12.7								
SMX1450540	14.5								
SMX1600540	16.0	6,100							
SMX1700540	17.0	6,800							
SMX1800540	18.0	7,000							
SMX1850540	18.5*								
SMX1900540	19.0								
SMX2000540	20.0	7,200							
SMX2150540	21.5*								
SMX2200540	22.0								
SMX2250540	22.5*								
SMX2300540	23.0	7,900							
SMX2500540	25.0	8,100	540	400	SMX2600540	26.0	9,800		
SMX2600540	26.0								
SMX2800540	28.0	10,500							
SMX2900540	29.0*								
SMX3000540	30.0								
SMX3200540	32.0	10,800							
SMX3400540	34.0*	12,000							
SMX3500540	35.0								
SMX3800540	38.0	13,000							
SMX4000540	40.0	15,000							
SMX4200540	42.0	16,000							

● 表示価格に消費税は含まれておりません。 ●*印は特注品です。納期をお問い合わせください。

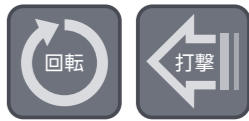

- 適合材
- コンクリート
 - ブロック
 - レンガ
 - モルタル
- 適合電動機
- SDS-maxハンマードリル
-
- シャンク形状
-
- 18mm



振動

振動ドリルに最適なストレート軸。

振動用シングルドリル

Vibration Single Drill

3.0mmから25.0mmまでの豊富なサイズラインナップ。
独自の刃先設計により、鋭い切れ味と高耐久を実現。

適合材

コンクリート

ブロック

レンガ

モルタル

適合電動機

振動ドリル



シャンク形状



~13mm



振動用Vシングルドリル(ストレート型)

品番	刃先径(mm)	標準価格(円)	全長(mm)	有効長(mm)	箱入数(本)
VST0300080	3.0	660	80	45	10
VST0320080	3.2				
VST0340080	3.4				
VST0350080	3.5				
VST0380085	3.8				
VST0400085	4.0				
VST0430085	4.3				
VST0450085	4.5	85	50		
VST0480085	4.8				
VST0500085	5.0				
VST0520100	5.2*	730	100	65	
VST0530100	5.3				
VST0540100	5.4*				
VST0550100	5.5				
VST0600100	6.0	780	125	75	
VST0640100	6.4				
VST0650100	6.5				
VST0700125	7.0	920	150	90	
VST0750125	7.5				
VST0800125	8.0	1,020	125	75	
VST0850125	8.5				
VST0900150	9.0	1,150	150	90	
VST0950150	9.5				
VST1000150	10.0	1,200	150	90	
VST1050150	10.5				
VST1100150	11.0	1,330	150	90	

振動用Vシングルドリル(ノス型)

品番	刃先径(mm)	標準価格(円)	全長(mm)	有効長(mm)	箱入数(本)
VST1150200	11.5	1,380	200	120	6
VST1200200	12.0	1,570			
VST1250200	12.5				
VST1270200	12.7				
VST1300200	13.0	1,680			
VST1350200	13.5				
VST1400200	14.0				
VST1430200	14.3*	1,780			
VST1450200	14.5				
VST1500200	15.0	1,890			
VST1600240	16.0		1,990		
VST1650240	16.5	2,100			
VST1700240	17.0		2,200		
VST1750240	17.5	2,400			
VST1800240	18.0		2,600		
VST1900240	19.0	2,800			
VST1950240	19.5*		2,900		
VST2000240	20.0	3,100			
VST2050240	20.5*		3,200		
VST2100240	21.0*	3,500			
VST2150240	21.5*				
VST2200240	22.0	3,900			
VST2250280	22.5*				
VST2300280	23.0*	4,100			
VST2400280	24.0*				
VST2500280	25.0*	4,400			
			4,700		

振動用Vシングルドリル 3本セット

品番	刃先径(mm)	標準価格(円)	全長(mm)	有効長(mm)	箱入数(セット)
VST3S34080	3.4*	1,800	80	45	5
VST3S35080	3.5*				
VST3S43085	4.3*		85	50	

●表示価格に消費税は含まれておりません。 ●*印は特注品です。納期をお問い合わせください。

●表示価格に消費税は含まれておりません。 ●*印は特注品です。納期をお問い合わせください。



振動

振動ドリルに最適なストレート軸、ロングタイプ。

振動用シングルドリル ロング

Vibration Single Drill Long

3.4mmから20.0mmまでの豊富なサイズラインナップ。
独自の刃先設計により、鋭い切れ味と高耐久を実現。

適合材

コンクリート

ブロック

レンガ

モルタル

適合電動機

振動ドリル

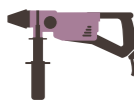

シャンク形状



~10mm

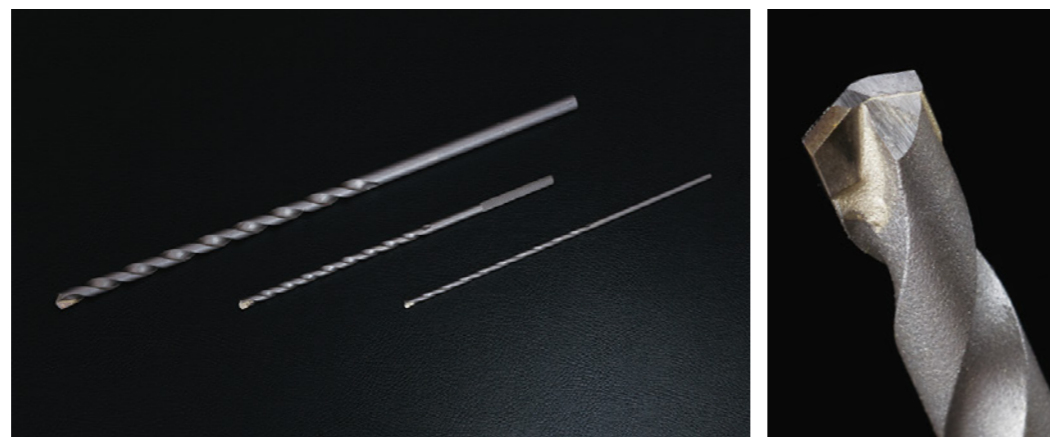

振動用Vシングルドリル(ロングタイプ)

品番	刃先径(mm)	標準価格(円)	全長(mm)	有効長(mm)	箱入数(本)
VST0340120	3.4	1,050	120	70	
VST0350120	3.5				
VST0400120	4.0				
VST0430120	4.3				
VST0500120	5.0 ○				
VST0600120	6.0 ○	1,080	150	90	50
VST0340150	3.4				
VST0350150	3.5				
VST0380150	3.8*				
VST0400150	4.0				
VST0430150	4.3				
VST0450150	4.5				
VST0480150	4.8 ○				
VST0500150	5.0 ○				
VST0530150	5.3 ○				
VST0550150	5.5 ○	1,180	200	120	
VST0600150	6.0 ○				
VST0640150	6.4 ○				
VST0650150	6.5* ○				
VST0400200	4.0				
VST0430200	4.3	1,290	200	120	
VST0450200	4.5				
VST0480200	4.8 ○				
VST0500200	5.0 ○				
VST0550200	5.5* ○				
VST0600200	6.0 ○				
VST0640200	6.4 ○				
VST0650200	6.5* ○	1,450			
VST0700200	7.0*				

● 表示価格に消費税は含まれておりません。 ● *印は特注品です。納期をお問い合わせください。 ● 全長200mmの○印(φ 4.8 ~ φ 6.5)は回り止め加工シャンクになります。

品番	刃先径(mm)	標準価格(円)	全長(mm)	有効長(mm)	箱入数(本)
VST0800330	8.0	1,890	330	200	-
VST0850330	8.5	2,000			
VST0900330	9.0	2,150			
VST0950330	9.5*	2,360			
VST1000330	10.0				
VST1050330	10.5	2,470			
VST1100330	11.0*	2,570			
VST1200330	12.0	2,700			
VST1250330	12.5	2,800			
VST1270330	12.7	2,900			
VST1300330	13.0*	3,000			
VST1400330	14.0*	3,200			
VST1450330	14.5	3,400			
VST1500330	15.0*	3,600			
VST1600330	16.0	3,800			
VST1700330	17.0*	4,000			
VST1800330	18.0	4,400			
VST1900330	19.0*	4,600			
VST2000330	20.0*	4,700			

● 3.4 ~ 11.0はストレート型、12.0 ~ 20.0はノス型。

● 表示価格に消費税は含まれておりません。 ● *印は特注品です。納期をお問い合わせください。



アンカー施工に最適なクロス刃を搭載。

ハンマークロスドリル〈六角軸〉

Hammer Cross Drill

独自の交差角度で従来にない高い耐久性と切削性を実現。
鉄筋干渉時の反動、衝撃も少なく、高い安全性を確保。
真円度の高い穿孔で、スムーズなアンカー挿入が可能。

適合材

- 石材
- コンクリート
- ブロック
- レンガ
- モルタル

適合電動機

ハンマードリル

シャンク形状

対辺13mm



ハンマークロスドリル〈六角軸〉(レギュラータイプ) 全長280mm											
品番	刃先径 (mm)	標準価格 (円)	全長 (mm)	有効長 (mm)	箱入数 (本)	品番	刃先径 (mm)	標準価格 (円)	全長 (mm)	有効長 (mm)	箱入数 (本)
X6K1000280	10.0	5,000	280	160	10	X6K2100280	21.0*	6,600	280	160	10
X6K1050280	10.5					X6K2200280	22.0				
X6K1200280	12.0					X6K2250280	22.5*	7,600			
X6K1250280	12.5					X6K2300280	23.0	7,700			
X6K1270280	12.7					X6K2400280	24.0				
X6K1300280	13.0					X6K2500280	25.0	8,300			
X6K1350280	13.5*					X6K2600280	26.0				
X6K1400280	14.0					X6K2800280	28.0	9,000			
X6K1450280	14.5					X6K2900280	29.0	9,700			
X6K1500280	15.0					5,300	280	160			
X6K1600280	16.0	X6K3200280	32.0								
X6K1650280	16.5	5,600	X6K3300280	33.0	10,500						
X6K1700280	17.0	5,700	X6K3400280	34.0	10,800						
X6K1750280	17.5*		X6K3500280	35.0	10,900						
X6K1800280	18.0	5,900	X6K3800280	38.0	12,500						
X6K1850280	18.5*		X6K4000280	40.0	15,600						
X6K1900280	19.0	6,600	X6K4200280	42.0	18,000						
X6K2000280	20.0										

●表示価格に消費税は含まれておりません。 ●*印は特注品です。納期をお問い合わせください。

アンカー施工に最適なクロス刃を搭載。

ハンマークロスドリル ロング〈六角軸〉

Hammer Cross DrillLong

独自の交差角度で従来にない高い耐久性と切削性を実現。
鉄筋干渉時の反動、衝撃も少なく、高い安全性を確保。
真円度の高い穿孔で、スムーズなアンカー挿入が可能。



適合材

- 石材
- コンクリート
- ブロック
- レンガ
- モルタル

適合電動機

ハンマードリル

シャンク形状

対辺13mm



ハンマークロスドリル〈六角軸〉(ロングタイプ) 全長420mm											
品番	刃先径 (mm)	標準価格 (円)	全長 (mm)	有効長 (mm)	箱入数 (本)	品番	刃先径 (mm)	標準価格 (円)	全長 (mm)	有効長 (mm)	箱入数 (本)
X6K1450420	14.5	6,600	420	300	10	X6K2800420	28.0	11,600	420	300	-
X6K1600420	16.0	6,700				X6K2900420	29.0*	11,900			
X6K1650420	16.5	7,000				X6K3000420	30.0	12,100			
X6K1800420	18.0	7,600				X6K3200420	32.0	12,500			
X6K1900420	19.0					X6K3400420	34.0	13,000			
X6K2000420	20.0	8,300				X6K3500420	35.0	13,100			
X6K2200420	22.0	8,600				X6K3800420	38.0	15,000			
X6K2300420	23.0	9,000				X6K4000420	40.0	18,000			
X6K2400420	24.0	9,300				X6K4200420	42.0	20,000			
X6K2500420	25.0	9,750									
X6K2600420	26.0	10,900									

ハンマークロスドリル〈六角軸〉(ロングタイプ) 全長505mm											
品番	刃先径 (mm)	標準価格 (円)	全長 (mm)	有効長 (mm)	箱入数 (本)	品番	刃先径 (mm)	標準価格 (円)	全長 (mm)	有効長 (mm)	箱入数 (本)
X6K1450505	14.5	7,200	505	385	10	X6K2800505	28.0	12,000	505	385	6
X6K1600505	16.0	7,500				X6K2900505	29.0	12,500			
X6K1650505	16.5	7,800				X6K3000505	30.0				
X6K1800505	18.0	8,200				X6K3200505	32.0	12,900			
X6K1850505	18.5					X6K3400505	34.0	13,500			
X6K1900505	19.0	X6K3500505				35.0	13,700				
X6K2000505	20.0	8,900				X6K3800505	38.0	15,600			
X6K2200505	22.0	9,200				X6K4000505	40.0	18,200			
X6K2300505	23.0	9,800				X6K4200505	42.0	20,800			
X6K2400505	24.0	10,000									
X6K2500505	25.0	10,300									
X6K2600505	26.0	11,400									

●表示価格に消費税は含まれておりません。 ●*印は特注品です。納期をお問い合わせください。



穿孔スピードが速い、ベーシックなシングル刃。

ハンマーシングルドリル〈六角軸〉

Hammer Single Drill

全長280mm

口径、全長ともに豊富なサイズラインナップ。
強打撃のハンマードリルに耐える強靱な刃先で高耐久を実現。
高い作業効率を実現するプロ仕様モデル。

- 適合材
- 石材
 - コンクリート
 - ブロック
 - レンガ
 - モルタル

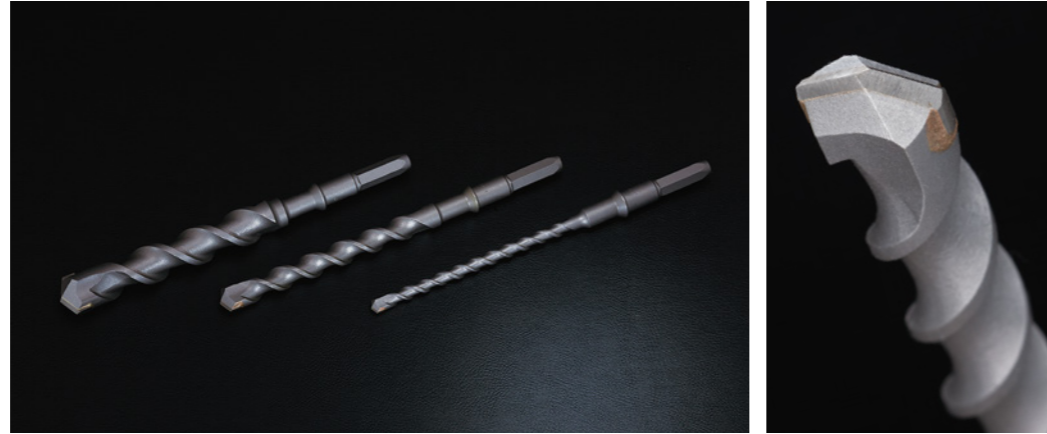

ハンマーシングルドリル〈六角軸〉(レギュラータイプ) 全長280mm

品番	刃先径 (mm)	標準価格 (円)	全長 (mm)	有効長 (mm)	箱入数 (本)	品番	刃先径 (mm)	標準価格 (円)	全長 (mm)	有効長 (mm)	箱入数 (本)	
HEX1000280	10.0	3,900	280	160	10	HEX2000280	20.0	5,100	280	160	10	
HEX1050280	10.5					HEX2100280	21.0	5,300				
HEX1100280	11.0					HEX2150280	21.5					
HEX1200280	12.0					HEX2200280	22.0					
HEX1250280	12.5					HEX2250280	22.5*	5,850				
HEX1270280	12.7					HEX2300280	23.0	5,950				
HEX1300280	13.0					HEX2400280	24.0					
HEX1350280	13.5					HEX2500280	25.0	6,400				
HEX1400280	14.0					HEX2600280	26.0					
HEX1450280	14.5					4,100	280	160				10
HEX1500280	15.0	HEX2900280	29.0	7,500								
HEX1600280	16.0	HEX3000280	30.0	7,600								
HEX1650280	16.5	HEX3200280	32.0									
HEX1700280	17.0	HEX3300280	33.0	8,050								
HEX1750280	17.5	HEX3400280	34.0	8,300								
HEX1800280	18.0	HEX3500280	35.0	8,400								
HEX1850280	18.5*	4,500	280	160	6				HEX3800280	38.0	9,600	
HEX1900280	19.0								HEX4000280	40.0	12,000	
HEX1950280	19.5*								HEX4200280	42.0	14,000	

●表示価格に消費税は含まれておりません。 ●*印は特注品です。納期をお問い合わせください。

穿孔スピードが速い、ベーシックなシングル刃・ロングタイプ。

ハンマーシングルドリル ロング〈六角軸〉

Hammer Single Drill Long

全長420mm

強打撃のハンマードリルに耐える強靱な刃先で高耐久を実現。
高い作業効率を実現するプロ仕様モデル。
全長420mmのロングタイプ。

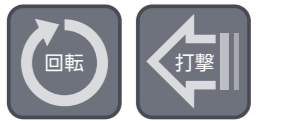

- 適合材
- 石材
 - コンクリート
 - ブロック
 - レンガ
 - モルタル

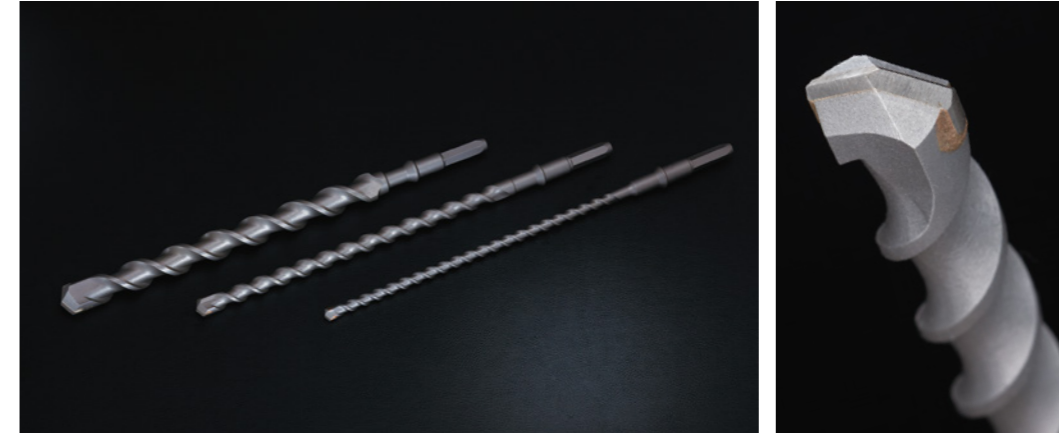

ハンマーシングルドリルロング〈六角軸〉(ロングタイプ) 全長420mm

品番	刃先径 (mm)	標準価格 (円)	全長 (mm)	有効長 (mm)	箱入数 (本)	
HEX1000420	10.0	5,100	420	300	10	
HEX1050420	10.5					
HEX1100420	11.0					
HEX1200420	12.0					
HEX1250420	12.5					
HEX1270420	12.7					
HEX1300420	13.0					
HEX1450420	14.5					
HEX1600420	16.0					5,200
HEX1650420	16.5					5,600
HEX1700420	17.0	5,750				
HEX1750420	17.5					
HEX1800420	18.0	5,850				
HEX1850420	18.5*					
HEX1900420	19.0	6,200				
HEX1950420	19.5*					
HEX2000420	20.0	6,400				
HEX2150420	21.5*	6,600				
HEX2200420	22.0					
HEX2300420	23.0	7,050				
HEX2400420	24.0	7,150				
HEX2500420	25.0	7,500				
HEX2600420	26.0	8,400				
HEX2650420	26.5	8,950				
HEX2800420	28.0					
HEX2900420	29.0	9,150				
HEX3000420	30.0					
HEX3200420	32.0					
HEX3300420	33.0	9,800				
HEX3400420	34.0	10,000				
HEX3500420	35.0	10,100				
HEX3800420	38.0	11,600				
HEX4000420	40.0	13,800				
HEX4200420	42.0	16,000				

●表示価格に消費税は含まれておりません。 ●*印は特注品です。納期をお問い合わせください。



穿孔スピードが速い、ベーシックなシングル刃・ロングタイプ。

ハンマーシングルドリル ロング〈六角軸〉

Hammer Single Drill Long

全長505mm

強打撃のハンマードリルに応える強靱な刃先で高耐久を実現。
高い作業効率を実現するプロ仕様モデル。
全長505mmロングタイプ。



- 適合材
- 石材
 - コンクリート
 - ブロック
 - レンガ
 - モルタル



ハンマーシングルドリル〈六角軸〉(ロングタイプ) 全長 505mm

品番	刃先径 (mm)	標準価格 (円)	全長 (mm)	有効長 (mm)	箱入数 (本)
HEX1000505	10.0	5,500	505	385	10
HEX1050505	10.5				
HEX1100505	11.0				
HEX1200505	12.0				
HEX1250505	12.5				
HEX1270505	12.7				
HEX1300505	13.0*				
HEX1430505	14.3				
HEX1450505	14.5				
HEX1500505	15.0				
HEX1600505	16.0	5,650	505	385	10
HEX1650505	16.5	6,050			
HEX1700505	17.0	6,200			
HEX1750505	17.5	6,200			
HEX1800505	18.0	6,300			
HEX1850505	18.5*	6,300			
HEX1900505	19.0	6,850			
HEX2000505	20.0	6,850			
HEX2150505	21.5	7,050			
HEX2200505	22.0	7,050			
HEX2300505	23.0	7,550	505	385	6
HEX2400505	24.0	7,700			
HEX2500505	25.0	7,950			
HEX2600505	26.0	8,800			
HEX2650505	26.5*	9,350			
HEX2800505	28.0	9,350			
HEX2900505	29.0	9,400			
HEX3000505	30.0	9,600			
HEX3200505	32.0	9,600			
HEX3400505	34.0*	10,400			
HEX3500505	35.0	10,500			
HEX3800505	38.0	12,000			
HEX4000505	40.0	14,000			
HEX4200505	42.0	18,000			

●表示価格に消費税は含まれておりません。 ●*印は特注品です。納期をお問い合わせください。

穿孔スピードが速い、ベーシックなシングル刃・超ロングタイプ。

ハンマーシングルドリル 超ロング〈六角軸〉

Hammer Single Drill Super Long

全長650mm~1700mm

強打撃のハンマードリルに応える強靱な刃先で高耐久を実現。
高い作業効率を実現するプロ仕様モデル。
全長650mmから1700mmまでの豊富なラインナップ。

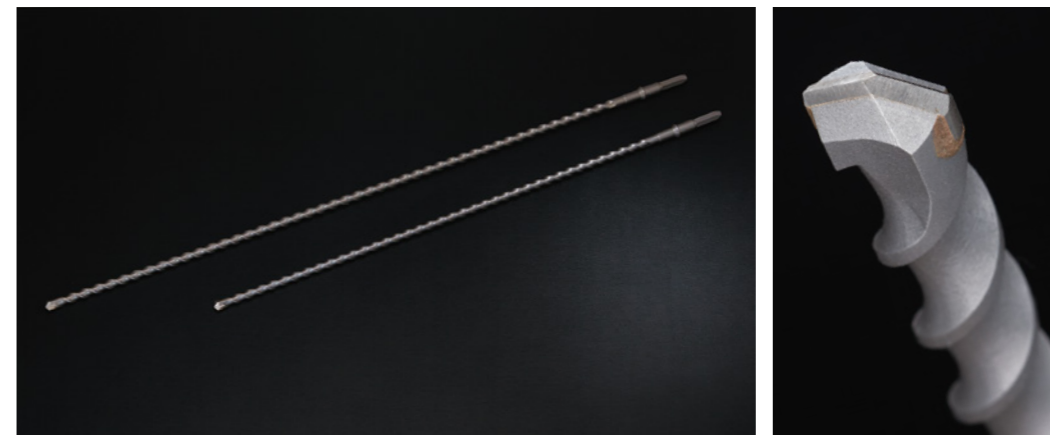

- 適合材
- 石材
 - コンクリート
 - ブロック
 - レンガ
 - モルタル



ハンマーシングルドリル〈六角軸〉(超ロングタイプ)

品番	刃先径 (mm)	標準価格 (円)	全長 (mm)	有効長 (mm)	品番	刃先径 (mm)	標準価格 (円)	全長 (mm)	有効長 (mm)				
HEX1450650	14.5	12,500	650	530	HEX1451000	14.5	16,800	1,000	880				
HEX1600650	16.0												
HEX1800650	18.0												
HEX1900650	19.0	13,800			HEX1801000	18.0	17,400						
HEX2000650	20.0	15,900			650	530	HEX1901000			19.0	20,900	1,200	1,080
HEX2200650	22.0												
HEX2400650	24.0												
HEX2500650	25.0	17,600					HEX2001000			20.0	20,900		
HEX2600650	26.0	20,300					HEX2201000			22.0	26,400		
HEX2800650	28.0	24,000					HEX2401000			24.0	29,700		
HEX3000650	30.0	26,500	HEX2501000	25.0			31,900						
HEX3200650	32.0	29,700	HEX2801000	28.0			35,200						
HEX1450800	14.5	14,500	800	680			HEX3001000	30.0	39,600	1,500	1,380		
HEX1600800	16.0												
HEX1800800	18.0												
HEX1900800	19.0	15,400			HEX1801200	18.0	20,900						
HEX2000800	20.0	17,400			800	680	HEX1901200	19.0	24,200			1,700	1,580
HEX2200800	22.0												
HEX2400800	24.0												
HEX2500800	25.0	20,300					HEX2001200	20.0	30,800				
HEX2800800	28.0	26,400					HEX2201200	22.0	35,200				
HEX3000800	30.0	29,700					HEX2501200	25.0	37,500				
HEX3200800	32.0	31,300	HEX2801200	28.0			39,600						
			HEX3001200	30.0			31,900						
			HEX3201200	32.0			34,100						
			HEX2201500	22.0			35,200						
			HEX2501500	25.0	39,600								
			HEX2201700	22.0									
			HEX2501700	25.0									

●表示価格に消費税は含まれておりません。



テーパアダプター用のクロスドリル。

テーパークロスドリル/テーパアダプター

Taper Cross Drill

クロス刃を搭載し、真円度の高い穿孔が可能。鉄筋干渉時の反動、衝撃も少なく高い安全性を実現。真円度の高い穿孔で、スムーズなアンカー挿入を実現。

1本のアダプターで多様なサイズが使用可能な刃部交換式。(シャンク:MT-1)



テーパークロスドリル(レギュラータイプ)

品番	刃先径(mm)	標準価格(円)	全長(mm)	有効長(mm)	箱入数(本)
XTP1000115	10.0	1,750	115	65	10
XTP1050115	10.5	1,900			
XTP1100120	11.0	2,000			
XTP1200120	12.0				
XTP1250120	12.5				
XTP1270120	12.7	2,200	120	70	
XTP1450120	14.5				
XTP1600130	16.0				
XTP1650130	16.5	2,700	130	80	6
XTP1700130	17.0				
XTP1800160	18.0				
XTP1850160	18.5	3,200	160	100	

テーパアダプター・コッター

品番	呼称	標準価格(円)	品番	呼称	標準価格(円)
ADHEX10160	六角軸アダプター-MT-1×160L	2,300	ADBHS10500	アダプター-BH(SDS)MT1×500L	12,500
ADHEX10350	六角軸アダプター-MT-1×350L	11,500	ADBHS11000	アダプター-BH(SDS)MT1×1000L	20,000
ADHEX10500	六角軸アダプター-MT-1×500L	12,500	ADBHS11500	アダプター-BH(SDS)MT1×1500L	28,000
ADHEX10750	六角軸アダプター-MT-1×750L	15,000	ADMAX10200	アダプター-SDS MAX MT-1×200L	3,800
ADHEX11000	六角軸アダプター-MT-1×1000L	20,000	ADMAX11000	アダプター-SDS MAX MT-1×1000L	20,000
ADHEX11250	六角軸アダプター-MT-1×1250L	25,800	ADMAX11500	アダプター-SDS MAX MT-1×1500L	28,000
ADHEX11500	六角軸アダプター-MT-1×1500L	28,000	ADMAX12000	アダプター-SDS MAX MT-1×2000L	38,000
ADHEX11750	六角軸アダプター-MT-1×1750L	33,000	ADMAX12500	アダプター-SDS MAX MT-1×2500L	48,000
ADHEX12000	六角軸アダプター-MT-1×2000L	38,000	ADMAX13000	アダプター-SDS MAX MT-1×3000L	58,000
ADHEX12250	六角軸アダプター-MT-1×2250L	42,000	ADKOTROJK1	コッター-JK-1	400
ADHEX12500	六角軸アダプター-MT-1×2500L	48,000			
ADHEX12750	六角軸アダプター-MT-1×2750L	52,000			
ADHEX13000	六角軸アダプター-MT-1×3000L	58,000			
ADBHS10120	アダプター-BH(SDS)MT1×120L	2,300			

●表示価格に消費税は含まれておりません。

テーパアダプター用のシングルドリル。

テーパースingletonドリル

Taper Single Drill

経済性と作業性に優れたベーシックモデル。

1本のアダプターで多様なサイズが使用可能な刃部交換式。(シャンク:MT-1)



テーパースingletonドリル(レギュラータイプ)

品番	刃先径(mm)	標準価格(円)	全長(mm)	有効長(mm)	箱入数(本)	品番	刃先径(mm)	標準価格(円)	全長(mm)	有効長(mm)	箱入数(本)
TPL0800115	8.0	1,450	115	65	10	TPL1600130	16.0	2,100	130	80	6
TPL0850115	8.5										
TPL0900115	9.0										
TPL0950115	9.5										
TPL1000115	10.0										
TPL1050115	10.5										
TPL1200120	12.0	1,550	120	70		TPL1850160	18.5	2,500	160	100	
TPL1250120	12.5										
TPL1270120	12.7										
TPL1300120	13.0	1,650	120	70		TPL1900160	19.0				
TPL1350120	13.5										
TPL1450120	14.5										
		1,700			TPL2000160	20.0	2,700	160	100		
						TPL2150160				21.5*	
						TPL2200160				22.0	
					TPL2250160	22.5*				3,200	
					TPL2300160	23.0*					3,300

テーパースingletonドリル(ロングタイプ 全長200mm)

品番	刃先径(mm)	標準価格(円)	全長(mm)	有効長(mm)	箱入数(本)	品番	刃先径(mm)	標準価格(円)	全長(mm)	有効長(mm)	箱入数(本)
TPL0850200	8.5	2,300	200	150	6	TPL1450200	14.5	2,900	200	150	6
TPL1000200	10.0	2,400									
TPL1050200	10.5										
TPL1200200	12.0	2,500									
TPL1250200	12.5										
TPL1270200	12.7	2,600									
TPL1300200	13.0										

テーパースingletonドリル(ロングタイプ 全長280mm) 法面用

品番	刃先径(mm)	標準価格(円)	全長(mm)	有効長(mm)	箱入数(本)	品番	刃先径(mm)	標準価格(円)	全長(mm)	有効長(mm)	箱入数(本)
TPL1000280	10.0	2,800	280	230	-	TPL1250280	12.5	3,100	280	230	-
TPL1050280	10.5										
TPL1100280	11.0										
TPL1200280	12.0					3,000					
						TPL1450280	14.5	3,300	280	230	-
					TPL1600280	16.0*	3,800				

●表示価格に消費税は含まれておりません。 ●*印は特注品です。納期をお問い合わせください。



適合材

- 石材
- コンクリート
- ブロック
- レンガ
- モルタル

適合電動機

- ハンマードリル
- 軽量ハンマードリル
- SDS-maxハンマードリル



インパクトドライバーのためのバイメタルホールソー。

ハイスホールソーバイメタル JSSタイプ

Hole Saw JSS Type

貫通作業が可能な、ツバなしタイプ。センタードリルは高耐久チタンコーティング仕様。
抜きカス除去を考慮し、スプリングを搭載。
切削抵抗を考慮した1mmの刃厚により、SUS304 (1mm以下) へも穿孔可能。

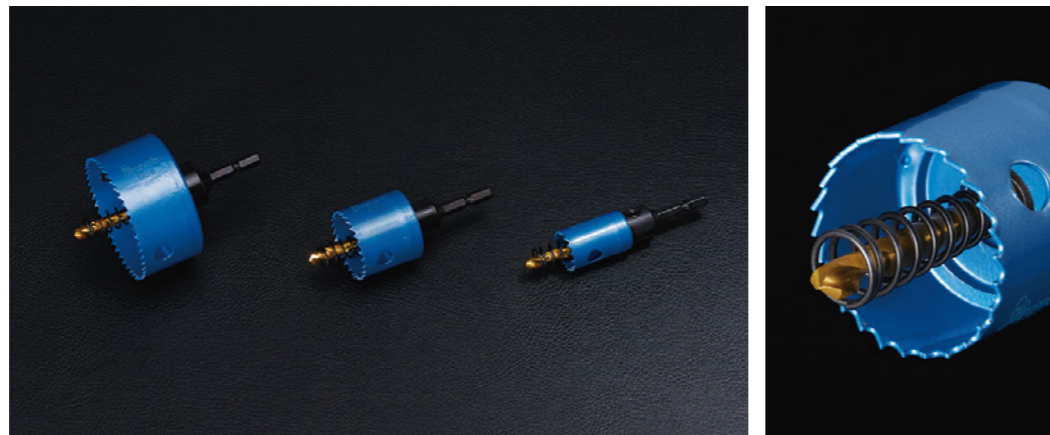

- 適合材**
- ステンレス(1mm以下)
 - 薄鉄板(3mm以下)
 - アルミ板(3mm以下)
 - 合成樹脂板
 - 合板
 - 塩ビ板
 - 石膏ボード
- 適合電動機**

- インパクトドライバー
- 充電ドライバー
- 電気ドリル
- 振動ドリル(回転モード)

チタンコーティングセンタードリル

刃厚:1mm

ふところ深さ 22mm

全長

強靱な刃先 + チタンコーティングセンタードリルでステンレス板も楽々切削。

施工動画はこちら

ハイスホールソーバイメタル				口径15~100mm/有効長20mm	
品番	刃先径(mm)	標準価格(円)	シャンク径(mm)	箱入数	
JSS-15	15	2,200	6.35	6	
JSS-16	16				
JSS-17	17				
JSS-18	18				
JSS-19	19				
JSS-20	20	2,400			
JSS-21	21				
JSS-22	22				
JSS-23	23				
JSS-24	24				
JSS-25	25	2,800			
JSS-26	26				
JSS-27	27				
JSS-28	28				
JSS-29	29				
JSS-30	30	2,900			
JSS-31	31				
JSS-32	32				
JSS-33	33				
JSS-34	34				
JSS-35	35	3,200			
JSS-36	36				
JSS-37	37				
JSS-38	38				
JSS-39	39				
JSS-40	40	3,400			
JSS-41	41				
JSS-42	42				
JSS-43	43				
JSS-44	44				
JSS-45	45	3,600			
JSS-46	46				
JSS-47	47				
JSS-48	48				
JSS-49	49				
JSS-50	50	4,300			
JSS-51	51				
JSS-52	52				
JSS-53	53				
JSS-54	54				
JSS-55	55	4,900			
JSS-60	60				
JSS-61	61				
JSS-62	62				
JSS-63	63				
JSS-64	64	5,500			
JSS-65	65				
JSS-70	70				
JSS-75	75				
JSS-80	80				
JSS-85	85	6,100			
JSS-90	90				
JSS-95	95				
JSS-100	100				
JSS-100	100				
JSS-100	100	6,800	10	2	
JSS-100	100				
JSS-100	100				
JSS-100	100				
JSS-100	100				

センタードリル				
品番	品名	刃先径(mm)	標準価格(円)	適合ホールソー(mm)
JSSCD-6	ハイスセンタードリル	6.0	850	Φ15~Φ100

※ チタンコーティング仕様

● 表示価格に消費税は含まれておりません。



3種類の形状の超硬チップで、高速穿孔と高耐久の両立を実現。

超硬ホールソー(トリプル刃) JTRタイプ

HoleSaw JTR Type

段付きセンタードリルを採用し、超硬チップが被削材と接触する際の衝撃を緩和。貫通時の突き抜け防止のストッパーを搭載。抜きカス除去を考慮し、スプリングを搭載。25mmの有効長で、厚鋼板から厚肉金属パイプ、SUS304(10mm以下)への穿孔可能。
※ 17mm以下モデルは2種類の超硬チップを搭載。



- 適合材
- ステンレス(10mm以下)
 - 鋼板(HB200以下)
 - アルミ板(5mm以下)
 - 合成樹脂板
 - FRP
 - パイプ材

- 適合電動機
- 電気ドリル
 - 振動ドリル(回転モード)



トリプル刃

刃先形状の異なる3種類の超硬チップを採用いたしました。(17mm以下は2種類の超硬チップ)それぞれを「外刃」「中刃」「内刃」とし、3種類の超硬チップを一組として切削していきます。被削材に対してそれぞれのチップで細かく切削することにより、軽い切れ味とスピード穿孔を実現しました。

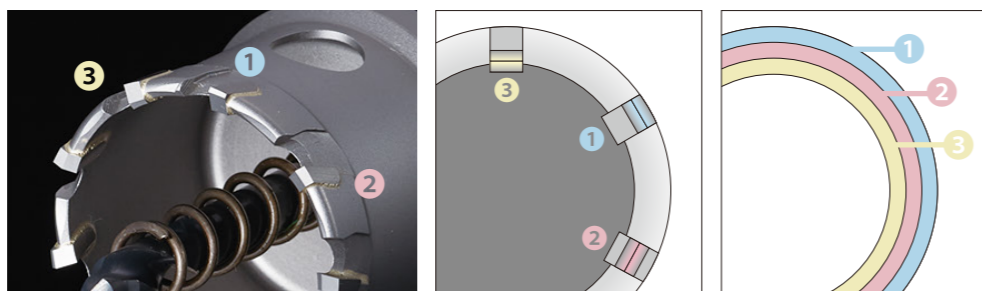

①外刃 ②中刃 ③内刃 刃先 切削イメージ

段付きセンタードリル

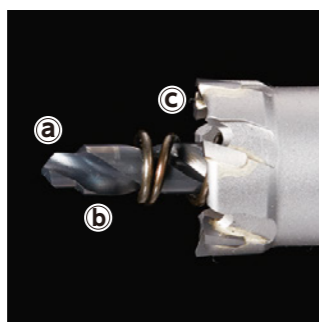

センタードリルを段付きにすることで、センタードリル貫通時に超硬チップが被削材に当たる衝撃を抑え、超硬チップの破損を防止しています。

- 被削材のセンターにⒶで穴を開けます。
- Ⓐが貫通した際にⒷの段部がクッションになり、Ⓒの超硬チップが被削材に当たる際の衝撃を緩和し、破損を防止します。

超硬ホールソー トリプル刃

口径15~100mm/有効長25mm

品番	刃先径(mm)	標準価格(円)	シャンク径(mm)	箱入数
JTR-14	14	5,600	10	6
JTR-15	15			
JTR-16	16			
JTR-17	17			
JTR-18	18			
JTR-19	19			
JTR-20	20			
JTR-21	21	5,700		
JTR-22	22			
JTR-23	23			
JTR-24	24			
JTR-25	25			
JTR-26	26	6,500		
JTR-27	27			
JTR-28	28			
JTR-29	29			
JTR-30	30			
JTR-31	31	7,600		
JTR-32	32			
JTR-33	33			
JTR-34	34			
JTR-35	35			
JTR-36	36	8,800		
JTR-37	37			
JTR-38	38			
JTR-39	39			
JTR-40	40			
JTR-41	41	10,300		
JTR-42	42			
JTR-43	43			
JTR-44	44			
JTR-45	45			
JTR-46	46	11,200		
JTR-47	47			
JTR-48	48			
JTR-49	49			
JTR-50	50			
JTR-51	51	13,500		
JTR-52	52			
JTR-53	53			
JTR-54	54			
JTR-55	55			
JTR-60	60	15,300	13	4
JTR-65	65	16,500		

センタードリル

品番	品名	刃先径(mm)	標準価格(円)	適合ホールソー(mm)
JTRCD-6	ハイスセンタードリル	6.0	850	Φ14~Φ65

● 表示価格に消費税は含まれておりません。



スタンダードタイプの超硬ホールソー。

超硬ホールソー(シングル刃) JTSタイプ

HoleSaw JTSType

超硬チップを不等分割配置で搭載し、ビビリと共振を低減。

貫通時の突き抜け防止のストッパーを搭載。抜きカス除去を考慮し、スプリングを搭載。鉄板やステンレス板等の薄物穿孔に最適。

- 適合材
- ステンレス(3mm以下)
 - 薄鉄板(3mm以下)
 - アルミ板(3mm以下)
 - ホーロー引き鋼板
 - 合成樹脂板
 - FRP
 - 塩ビ板

- 適合電動機
- 電気ドリル
 - 振動ドリル(回転モード)

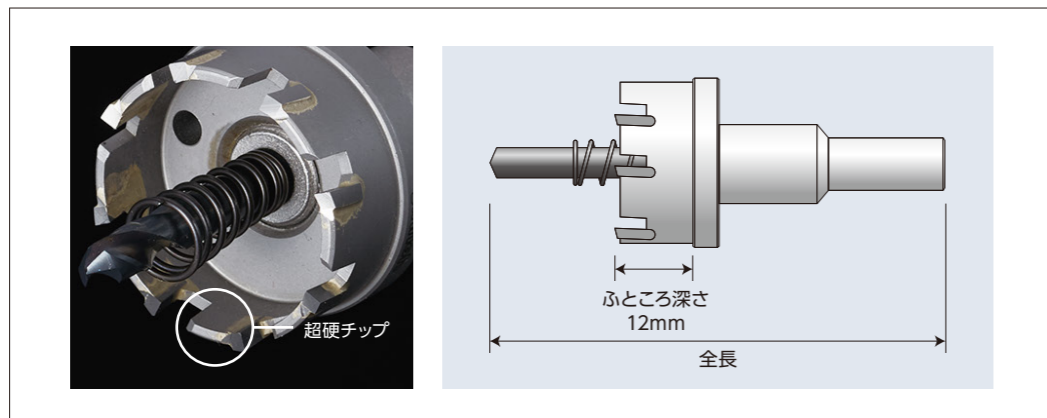
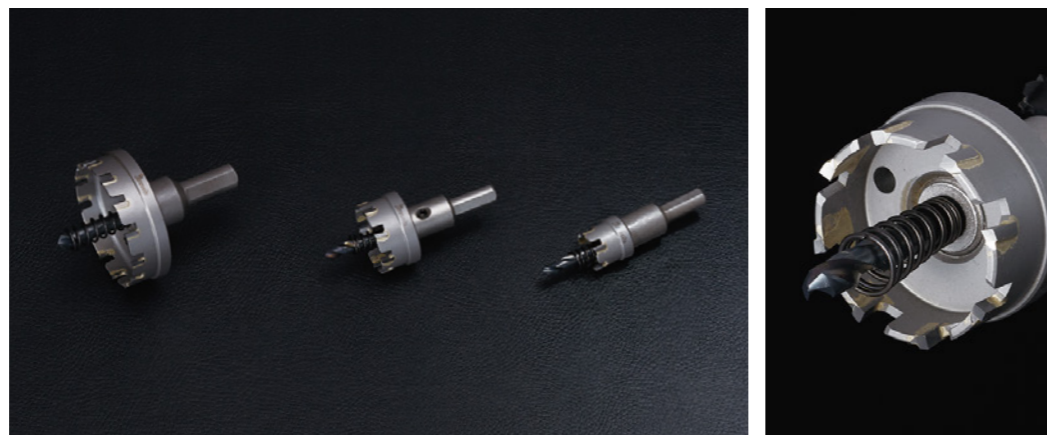

不等分割配置

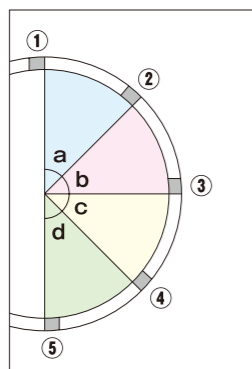

超硬チップを均等に配置すると共振による細かい振動が発生し、超硬チップを破損します。JTSは超硬チップを不等間隔で配置することで共振を抑制し、超硬チップの破損や摩耗を抑え、耐久性と作業性の両立を実現しています。

超硬ホールソー シングル刃

口径15~100mm/有効長5mm

品番	刃先径(mm)	標準価格(円)	シャンク径(mm)	箱入数
JTS-15	15	4,700	10	6
JTS-16	16			
JTS-17	17			
JTS-18	18			
JTS-19	19			
JTS-20	20			
JTS-21	21			
JTS-22	22			
JTS-23	23			
JTS-24	24			
JTS-25	25	5,400	10	6
JTS-26	26			
JTS-27	27			
JTS-28	28			
JTS-29	29			
JTS-30	30			
JTS-31	31	6,300	10	6
JTS-32	32			
JTS-33	33			
JTS-34	34			
JTS-35	35			
JTS-36	36			
JTS-37	37	7,400	10	6
JTS-38	38			
JTS-39	39			
JTS-40	40			
JTS-41	41			
JTS-42	42			
JTS-43	43	8,600	10	6
JTS-44	44			
JTS-45	45			
JTS-46	46			
JTS-47	47			
JTS-48	48			
JTS-49	49	9,700	10	6
JTS-50	50			
JTS-51	51			
JTS-52	52			
JTS-53	53			
JTS-54	54			
JTS-55	55	10,700	10	4
JTS-60	60			
JTS-65	65			
JTS-70	70			
JTS-75	75			
JTS-80	80			
JTS-85	85	14,000	13	2
JTS-90	90			
JTS-95	95			
JTS-100	100			
JTS-100	100			
JTS-100	100			

センタードリル

品番	品名	刃先径(mm)	標準価格(円)	適合ホールソー(mm)
JTSCD-6	ハイスセンタードリル	6.0	750	Φ15~Φ55
JTSCD-8	ハイスセンタードリル	8.0		Φ60~Φ100

● 表示価格に消費税は含まれておりません。



インパクトドライバーでステンレスを快適穿孔。

ステンレスドリル(六角軸)TCHタイプ

Cordless Drill Bit for Stainless

TiN(窒化チタン)コーティングで耐摩耗性を向上。

食いつきの良い独自形状の刃先を採用。

ステンレス・鉄・木材・プラスチック等に幅広く穿孔可能。



- 適合材
- ステンレス
 - 鉄鋼
 - アルミ
 - プラスチック
 - 木材

- 適合電動機
- インパクトドライバー
 - 電気ドリル
 - 充電ドライバー



ステンレスドリル六角軸 TCHタイプ

品番	刃先径(mm)	標準価格(円)	箱入数(本)
TCH020	2.0	850	10
TCH025	2.5		
TCH028	2.8		
TCH030	3.0		
TCH032	3.2	950	
TCH033	3.3		
TCH034	3.4		
TCH035	3.5		
TCH036	3.6	1,050	
TCH037	3.7		
TCH038	3.8		
TCH040	4.0		
TCH042	4.2	1,200	
TCH043	4.3		
TCH045	4.5		
TCH048	4.8	1,300	
TCH050	5.0		
TCH052	5.2		
TCH055	5.5	1,500	
TCH060	6.0	1,600	
TCH065	6.5	1,800	

ケースセット

品番	刃先径(mm)	標準価格(円)	箱入数(本)
TCH-10S	(2.5,3.0,3.2,3.3,3.5,4.0,4.2,5.0,5.2,6.0)	11,000	-
TCH-14S	(2.0,2.5,3.0,3.2,3.3,3.4,3.5,3.8,4.0,4.2,4.5,5.0,5.5,6.0)	15,250	-

他社製品との比較テストデータ

メーカー	神王工業	A社	B社	C社	D社	E社
スピード(秒)	8.6	9.6	13.3	9.4	8.2	8.8
耐久性(穴)	33	11	3	13	18	14

ドリル径3.5mm/SUS304/2mm厚
使用電動機・18Vインパクトドライバー

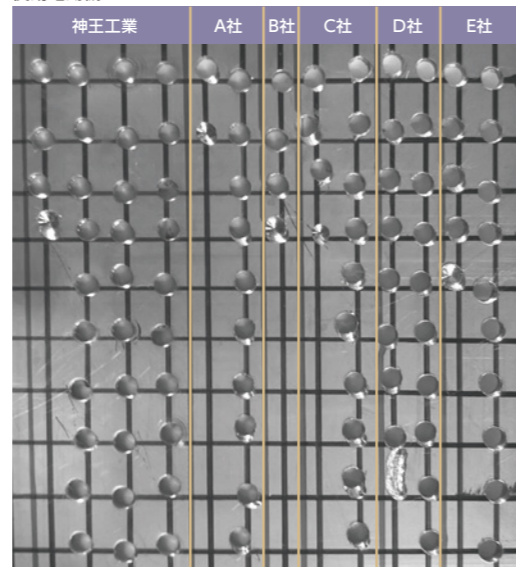

テストデータ

施工動画はこちら▶



●表示価格に消費税は含まれておりません。

インパクト用ステンレスドリルに作業性抜群のショートタイプが新登場。

ステンレスドリル(六角軸ショート)TCHSタイプ

Cordless Drill Short Bit for Stainless

TiN(窒化チタン)コーティングで耐摩耗性を向上。

食いつきの良い独自形状の刃先と、短い全長により位置決めが容易。

短い全長により、ビビリ、ブレを抑制し、力を入れても折れにくい。



- 適合材
- ステンレス
 - 鉄鋼
 - アルミ
 - プラスチック
 - 木材

- 適合電動機
- インパクトドライバー
 - 電気ドリル
 - 充電ドライバー



ステンレスドリル六角軸ショート TCHSタイプ

品番	刃先径(mm)	標準価格(円)	箱入数(本)
TCHS020	2.0	680	10
TCHS025	2.5		
TCHS028	2.8		
TCHS030	3.0		
TCHS032	3.2	780	
TCHS033	3.3		
TCHS034	3.4		
TCHS035	3.5		
TCHS036	3.6	850	
TCHS037	3.7		
TCHS038	3.8		
TCHS040	4.0		
TCHS042	4.2	960	
TCHS043	4.3		
TCHS045	4.5		
TCHS048	4.8	1,050	
TCHS050	5.0		
TCHS052	5.2		
TCHS055	5.5	1,350	
TCHS060	6.0		
TCHS065	6.5		

ケースセット

品番	刃先径(mm)	標準価格(円)	箱入数(本)
TCHS-14S	(2.0,2.5,3.0,3.2,3.3,3.4,3.5,3.8,4.0,4.2,4.5,5.0,5.5,6.0)	12,530	-

●表示価格に消費税は含まれておりません。



TiN(窒化チタン)コーティングで耐摩耗性を向上。

ステンレスドリル TCTタイプ

Stainless Drill

食いつきの良い独自形状の刃先を採用したオーソドックスなストレート軸。
ステンレス・鉄・木材・プラスチック等に幅広く穿孔可能。

- 適合材
- ステンレス
 - 鉄鋼
 - アルミ
 - プラスチック
 - 木材

適合電動機

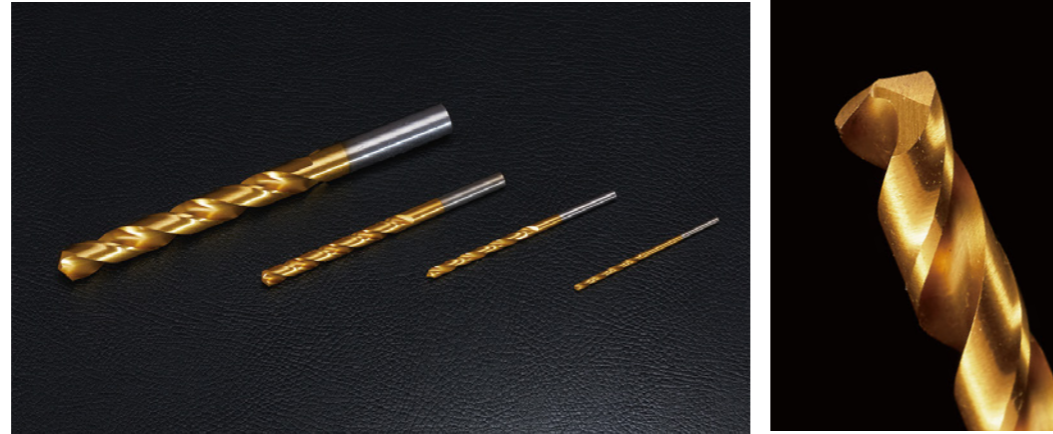

ステンレスドリル TCTタイプ			
品番	刃先径(mm)	標準価格(円)	箱入数(本)
TCT020	2.0	450	10
TCT025	2.5		
TCT028	2.8		
TCT030	3.0		
TCT032	3.2		
TCT033	3.3		
TCT034	3.4		
TCT035	3.5		
TCT036	3.6		
TCT037	3.7		
TCT038	3.8		
TCT040	4.0	500	10
TCT042	4.2		
TCT045	4.5		
TCT048	4.8		
TCT050	5.0		
TCT055	5.5	600	10
TCT060	6.0		
TCT065	6.5		
TCT070	7.0		
TCT075	7.5		
TCT080	8.0	900	10
TCT085	8.5		
TCT090	9.0		
TCT100	10.0		
TCT105	10.5		
TCT110	11.0	1,200	10
TCT115	11.5		
TCT120	12.0		
TCT125	12.5		
TCT130	13.0		

●表示価格に消費税は含まれておりません。

各メーカー品に対応したジグソーブレード。

ジグソーブレード兼用型

Jig Saw Blade

ステンレス、鉄、木材、非鉄金属、石膏、プラスチック等に対応した各モデルをラインナップ。



ジグソーブレード兼用型(コバルトハイス)

品番	呼称	標準価格(円)	全長(mm)	袋入数(本)	箱入数(本)	用途
JIGN124BIT	No1-24BIT	360	80	10	100	ステンレス用(ステンレス、金属用)

ジグソーブレード兼用型

品番	呼称	標準価格(円)	全長(mm)	袋入数(本)	箱入数(本)	用途	
JIGN00132T	No1-32T	200	80	10	100	鉄工用(薄板鋼用)	
JIGN00124T	No1-24T					鉄工用(3.2mm以下鉄板・薄鋼)	
JIGN0124LT	No1-24LT	360	115		50	鉄工用ロング(3.2mm以下鉄板・薄鋼)	
JIGN00118T	No1-18T	200	80		100	鉄工用(1.2mm以上~3.2mm鋼板)	
JIGN00114T	No1-14T					鉄工用(3.0mm以上の鋼板切断)	
JIGN00109T	No1-9T					鉄工用(鉄筋等の丸棒切断)	
JIGN00214T	No2-14T	135	80			50	新建材用(一般合板)
JIGN00309T	No3-9T						木工用(板材・角材)
JIGN0039LT	No3-9LT	200	115		50	木工用長刃(角材)	
JIGN00424T	No4-24T	135	80		100	非鉄金属用(アルミ・黄銅)	
JIGN00524T	No5-24T	200	65	鉄鋼用短刃(薄物鉄板)			
JIGN00624T	No6-24T	320	80	ステンレス用(ステンレス・金属板・スレート)			
JIGN00709T	No7-9T	200		石綿石膏用(石綿・石膏板・スレート)			
JIGN00814T	No8-14T	150	65	プラスチック用(プラスチック超高質合板)			
JIGN00909T	No9-9T			木工用切断(木材の曲線切)			

●表示価格に消費税は含まれておりません。

様々な被削材に合わせた専用刃先をラインナップ。

セーバーソーブレード・パワーソーバイメタル

Sabre Saw Blade・Power Saw Blade

鉄工用、バイメタルタイプ、バイメタル厚刃、粉末コバルト等、豊富なラインナップ。

※耐久性はバイメタルタイプが優れています。 ※厚物は14山をご使用ください。 ※ステンレスを切断の際は低速モードでご使用ください。



鉄工用 鉄板、プラスチック、塩ビ、アングル、パイプ等の切断、ステンレスにも対応。

品番	商品名	標準価格 (円)	全長 (mm)	刃数	刃厚 (mm)	袋入数 (本)	箱入数 (本)	パイプ径 (mm)	鉄鋼 (mm厚)									
SAN0001514	No1514	630	150	14	0.9	10	100	10~75	3.2~19									
SAN0001518	No1518			18					1.2~3.2									
SAN0001524	No1524			24					1.2以下									
SAN0002014	No2014	750	200	14				0.9	10	100	10~125	3.2~19						
SAN0002018	No2018			18								1.2~3.2						
SAN0002514	No2514			14								3.2~19						
SAN0002518	No2518	990	250	18							0.9	10	100	10~175	1.2~3.2			
SAN0003014	No3014			14											3.2~19			
SAN0003018	No3018			18											1.2~3.2			
SAN001514B	No1514B	1,010	150	14										0.9	10	100	10~75	3.2~19
SAN001518B	No1518B			18														1.2~3.2
SAN002014B	No2014B			14														3.2~19
SAN002018B	No2018B	1,210	200	18	0.9	10	100										10~125	1.2~3.2
SAN002514B	No2514B			14														3.2~19
SAN002518B	No2518B			18														1.2~3.2
SAN003014B	No3014B	1,430	250	14				0.9	10	100							10~175	3.2~19
SAN003018B	No3018B			18														1.2~3.2
SAN0003014	No3014			14														3.2~19
SAN0003018	No3018	1,100	300	18							0.9	10	100				10~225	1.2~3.2
SAN001514B	No1514B			14														3.2~19
SAN001518B	No1518B			18														1.2~3.2
SAN002014B	No2014B	1,210	200	14										0.9	10	100	10~125	3.2~19
SAN002018B	No2018B			18														1.2~3.2
SAN002514B	No2514B			14														3.2~19
SAN002518B	No2518B	1,430	250	18	0.9	10	100										10~175	1.2~3.2
SAN003014B	No3014B			14														3.2~19
SAN003018B	No3018B			18														1.2~3.2

※標準価格は1枚あたりの価格です。

よりステンレスに特化したSシリーズ 鉄工、鉄板、アングル、パイプ等にも対応。

品番	商品名	標準価格 (円)	全長 (mm)	刃数	刃厚 (mm)	袋入数 (本)	箱入数 (本)	パイプ径 (mm)	鉄鋼 (mm厚)						
SAN001518S	No1518S	880	150	18	0.9	10	100	10~75	1.2~3.2						
SAN002018S	No2018S	1,100	200					10~125							
SAN002518S	No2518S	1,430	250					10~175							
SAN003018S	No3018S	1,650	300					10~225							
SAN01514BS	No1514BS	1,160	150	14				0.9	10	100	10~75	3.2~19			
SAN01518BS	No1518BS			18							1.2~3.2				
SAN02014BS	No2014BS			14							3.2~19				
SAN02018BS	No2018BS	1,400	200	18							0.9	10	100	10~125	1.2~3.2
SAN02514BS	No2514BS			14										3.2~19	
SAN02518BS	No2518BS			18										1.2~3.2	

BSタイプは粉末コバルトハイスを刃先に採用。長寿命を実現、切れ味抜群。

※標準価格は1枚あたりの価格です。

●表示価格に消費税は含まれておりません。

木材用

品番	商品名	標準価格 (円)	全長 (mm)	刃数	刃厚 (mm)	袋入数 (本)	箱入数 (本)	塩ビパイプ (mm)	木材 (mm)
SAN001509W	No1509W	440	150	9	0.9	10	100	60以下	80以下
SAN002009W	No2009W	550	200					110以下	130以下
SAN003009W	No3009W	880	300					170以下	230以下

※標準価格は1枚あたりの価格です。

プラスチック用 ALCの切断にも。

品番	商品名	標準価格 (円)	全長 (mm)	刃数	刃厚 (mm)	袋入数 (本)	箱入数 (本)	塩ビパイプ (mm)	木材 (mm)
SAN0002009	No2009	750	200	9	0.9	10	100	110以下	130以下

※標準価格は1枚あたりの価格です。

解体用 ステンレス鉄工、パイプ、アングルなどの切断に。

品番	商品名	標準価格 (円)	全長 (mm)	刃数	刃厚 (mm)	袋入数 (本)	箱入数 (本)	パイプ径 (mm)	鉄工 (mm厚)
SAN01514BK	No1514BK	1,160	150	14	0.9	10	100	10~75	3.2~19
SAN02014BK	No2014BK	1,400	200					10~125	
SAN02514BK	No2514BK	1,650	250					10~175	
SANW01514B	No1514B(厚刃)	1,160	150		1.3	5	50	10~75	
SANW02014B	No2014B(厚刃)	1,400	200					10~125	
SANW02514B	No2514B(厚刃)	1,650	250					10~175	
SANW03014B	No3014B(厚刃)	1,760	300	10~225					

BKタイプは粉末コバルトハイスを刃先に採用。長寿命を実現、切れ味抜群。

※標準価格は1枚あたりの価格です。

パワーソーバイメタル 鋳鉄管の切断に最適。

品番	呼称	標準価格 (円)	全長 (mm)	刃数	有効長 (mm)	袋入数 (本)	用途
POWBM2008T	PB200-8T	2,500	200	8	175	5	ステンレス・鉄鋼用パイプ類(115φ以下)
POWBM2708T	PB270-8T	3,500	270		245		ステンレス・鉄鋼用パイプ類(150φ以下)
POWBM3008T	PB300-8T	4,000	300		275		ステンレス・鉄鋼用パイプ類(175φ以下)
POWBM3508T	PB350-8T	4,500	350		325		ステンレス・鉄鋼用パイプ類(200φ以下)

※標準価格は1枚あたりの価格です。

●表示価格に消費税は含まれておりません。

耐摩耗性と強力な破砕力を実現。

アクセサリ (ハツリ用工具類/ケミカルアダプター)

Accessories

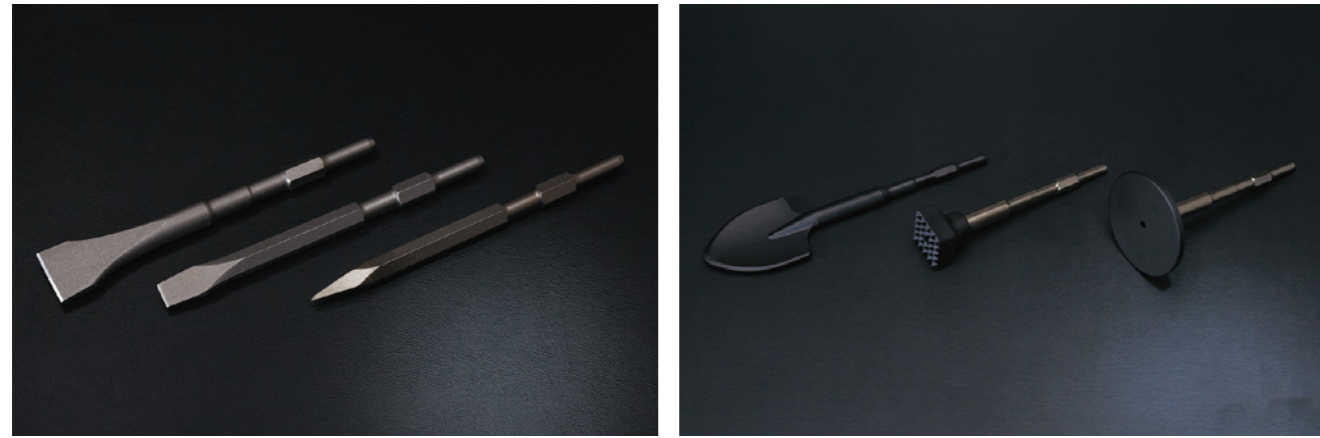

ブルポイント

品番	商品名	標準価格(円)	シャンク形状	シャンク径(mm)	全長(mm)	箱入数(本)	
BP17H00280	ブルポイント17H×280L	1,000	六角軸	17	280	10	
BP17H00450	ブルポイント17H×450L	1,500			450		
BP17H00600	ブルポイント17H×600L	4,000			600		
BP17H00800	ブルポイント17H×800L	6,000			800		
BP17H01000	ブルポイント17H×1000L	7,000			1,000		
BP17H01200	ブルポイント17H×1200L	9,000			1,200		
BP17H01500	ブルポイント17H×1500L	10,000			1,500		
BP21H00320	ブルポイント21H×320L	2,200			21		320
BP21H00450	ブルポイント21H×450L	2,750					450
BP30H00410	ブルポイント30H×410L	4,500					30
BPBH140250	ブルポイントBH SDS 10Φ×250L	2,000	SDS-プラス	10	250	SDS-max	
BPMAX00300	ブルポイントSDS MAX 18Φ×300L	2,500	18	300			
BPMAX00450	ブルポイントSDS MAX 18Φ×450L	3,000		450			
BPMAX00600	ブルポイントSDS MAX 18Φ×600L	4,600		600			
BPMAX01000	ブルポイントSDS MAX 18Φ×1000L	9,000		1,000			

コールドチゼル

品番	商品名	標準価格(円)	シャンク形状	シャンク径(mm)	全長(mm)	箱入数(本)	
CC17H00280	コールドチゼル17H×280L	1,000	六角軸	17	280	10	
CC17H00450	コールドチゼル17H×450L	1,500			450		
CC17H00600	コールドチゼル17H×600L	4,000			600		
CC17H00800	コールドチゼル17H×800L	6,000			800		
CC17H01000	コールドチゼル17H×1000L	7,000			1,000		
CC17H01200	コールドチゼル17H×1200L	9,000			1,200		
CC17H01500	コールドチゼル17H×1500L	10,000			1,500		
CC21H00320	コールドチゼル21H×320L	2,200			21		320
CC21H00450	コールドチゼル21H×450L	2,750					450
CC30H00410	コールドチゼル30H×410L	4,500					30
CCBH140250	コールドチゼルBH(SDS)10Φ×250	2,000	SDS-プラス	10	250	SDS-max	
CCMAX00300	コールドチゼルSDS MAX 18Φ×300L	2,500	18	300			
CCMAX00450	コールドチゼルSDS MAX 18Φ×450L	3,000		450			
CCMAX01000	コールドチゼルSDS MAX 18Φ×1000L	9,000		1,000			

カッター

品番	商品名	標準価格(円)	シャンク形状	シャンク径(mm)	全長(mm)	刃幅(mm)	
CT17H28050	カッター 17H/50×280L	3,000	六角軸	17	280	50	
CT17H45050	カッター 17H/50×450L	4,000			450		
CT17H60050	カッター 17H/50×600L	6,000			600		
CT17H10005	カッター 17H/50×1000L	9,000			1,000		
CT17H32075	カッター 17H/75×320L	4,200			320		75
CT17H32100	カッター 17H/100×320L	6,200		100			
CT21H32050	カッター 21H/50×320L	4,000		21		50	
CT30H37075	カッター 30H/75×410	6,000		30	410	75	
CTBH14H125	カッター SDS10Φ×40×250L	3,000		SDS-プラス	10	250	40
CT18H32075	カッター 18ΦMAX-75×320L	5,200		SDS-max	18	320	75

スコップ

品番	商品名	標準価格(円)	シャンク形状	シャンク径(mm)	全長(mm)	幅(mm)
SC17H40500	スコップ 17H×405L (8500N)	9,500	六角軸	17	405	105
SC21H45000	スコップ 21H×450L (8900S)	13,000		21	450	120
SC30H45000	スコップ 30H×450L (8900N)	14,000		30		

ランマーパット

品番	商品名	標準価格(円)	シャンク形状	シャンク径(mm)	全長(mm)	幅(mm)
RM17H25014	ランマーパット17H×250L (8500N)	17,000	六角軸	17	250	140
RM21H25014	ランマーパット 21H×250L (8500N)	18,000		21		
RM30H26020	ランマーパット 30H×260L (8900N)	19,000		30		

目荒し

品番	商品名	標準価格(円)	シャンク形状	シャンク径(mm)	全長(mm)	幅(mm)
BS17H25065	目荒し 17H65×250L	12,500	六角軸	17	250	65

ケミカルアダプター

品番	商品名	標準価格(円)	シャンク形状	シャンク径(mm)	全長(mm)
CHADHEXT01	ケミカルアダプター HEX(六角軸)T-1(12.7mm角)×160L	3,000	六角軸	17	160
CHADHEXT02	ケミカルアダプター HEX(六角軸)T-2(19mm角)×160L	3,500			
CHADS DST01	ケミカルアダプター BH(SDS)T-1(12.7mm角)×100L	2,500	SDS-プラス	10	100
CHADS DST02	ケミカルアダプター BH(SDS)T-2(19mm角)×100L	3,000			
CHSDS MAX T1	ケミカルアダプター (SDS)MAX T-1(12.7mm角)×200L	4,500	SDS-max	18	200
CHSDS MAX T2	ケミカルアダプター (SDS)MAX T-2(19mm角)×200L	5,000			

多彩なバリエーションとサイズを豊富にラインナップ。

アクセサリ (打ち込み棒他)

Accessories

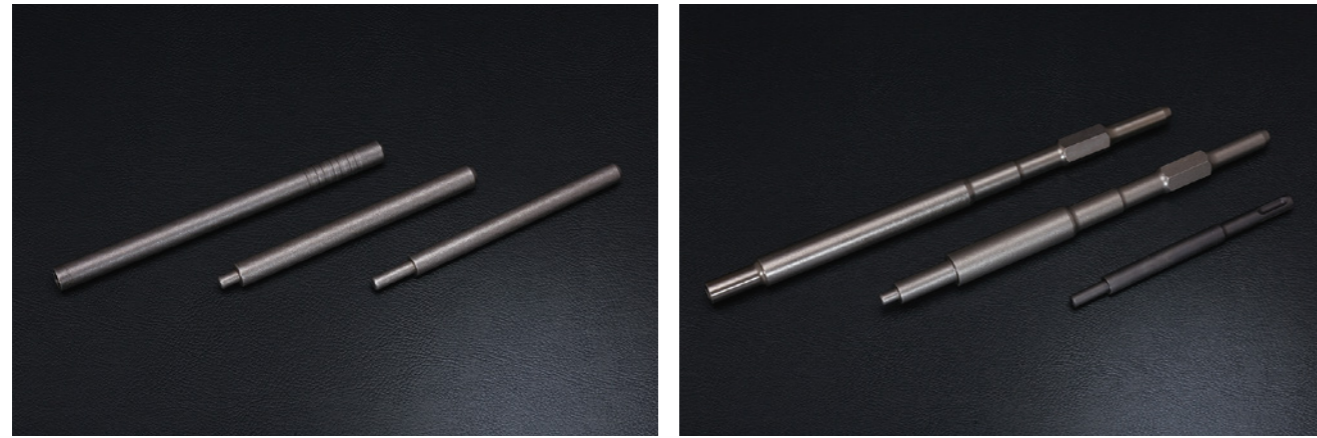

BHダウエルパンチ 機械打ち SDS-プラスシャンク



品番	商品名	標準価格(円)	全長(mm)
SDSDP20160	ダウエルパンチ BH DP-2分(M6)×160L	1,450	160
SDSDP25160	ダウエルパンチBH DP-2.5分(M8)×160L		
SDSDP30160	ダウエルパンチ BH DP-3分(M10)×160L	1,600	
SDSDP30350	ダウエルパンチ BH DP-3分(M10)×350L	3,000	350
SDSDP30500	ダウエルパンチBH DP-3分(M10)×500L	5,800	500
SDSDP30600	ダウエルパンチ BH DP-3分(M10)×600L	6,500	600
SDSDP31000	ダウエルパンチ BH DP-3分(M10)×1000L	7,500	1,000
SDSDP31500	ダウエルパンチ BH DP-3分(M10)×1500L	9,000	1,500
SDSDP32000	ダウエルパンチ BH DP-3分(M10)×2000L	12,000	2,000
SDSDP32500	ダウエルパンチ BH DP-3分(M10)×2500L	15,000	2,500
SDSDP3S160	ダウエルパンチ BH DP-3分S(M10)×160L	1,600	160
SDSDP3S350	ダウエルパンチ BH DP-3分S(M10)×350L	3,000	350
SDSDP3S500	ダウエルパンチ BH DP-3分S(M10)×500L	5,800	500
SDSDP3S600	ダウエルパンチ BH DP-3分S(M10)×600L	6,500	600
SDSDP3S1000	ダウエルパンチ BH DP-3分S(M10)×1000L	7,500	1,000
SDSDP3S1500	ダウエルパンチ BH DP-3分S(M10)×1500L	9,000	1,500
SDSDP3S2000	ダウエルパンチ BH DP-3分S(M10)×2000L	12,000	2,000
SDSDP40160	ダウエルパンチ BH DP-4分(M12)×160L	1,800	160
SDSDP40500	ダウエルパンチ BH DP-4分(M12)×500L	7,500	500
SDSDP41000	ダウエルパンチ BH DP-4分(M12)×1000L	10,000	1,000
SDSDP50180	ダウエルパンチ BH DP-5分(M16)×180L	2,200	180

ハンマーパンチ 手打ち



品番	商品名	標準価格(円)	全長(mm)
HP20000160	ハンマーパンチ HP-2分(M6)×160L	1,200	160
HP25000160	ハンマーパンチ HP-2.5分(M8)×160L		
HP30000160	ハンマーパンチ HP-3分(M10)×160L	1,300	
HP30000350	ハンマーパンチ HP-3分(M10)×350L	2,500	350
HP30000500	ハンマーパンチ HP-3分(M10)×500L	5,000	500
HP30000600	ハンマーパンチ HP-3分(M10)×600L	6,000	600
HP30001000	ハンマーパンチ HP-3分(M10)×1000L	7,000	1,000
HP30001500	ハンマーパンチ HP-3分(M10)×1500L	8,500	1,500
HP30002000	ハンマーパンチ HP-3分(M10)×2000L	11,000	2,000
HP30002500	ハンマーパンチ HP-3分(M10)×2500L	13,000	2,500
HP30S00160	ハンマーパンチ HP-3分S(M10)×160L	1,300	160
HP30S00350	ハンマーパンチ HP-3分S(M10)×350L	2,500	350
HP30S00500	ハンマーパンチ HP-3分S(M10)×500L	5,000	500
HP30S00600	ハンマーパンチ HP-3分S(M10)×600L	6,000	600
HP30S01000	ハンマーパンチ HP-3分S(M10)×1000L	7,000	1,000
HP30S01500	ハンマーパンチ HP-3分S(M10)×1500L	8,500	1,500
HP30S02000	ハンマーパンチ HP-3分S(M10)×2000L	11,000	2,000
HP40000160	ハンマーパンチ HP-4分(M12)×160L	1,500	160
HP40000500	ハンマーパンチ HP-4分(M12)×500L	7,000	500
HP40001000	ハンマーパンチ HP-4分(M12)×1000L	9,500	1,000
HP50000180	ハンマーパンチ HP-5分(M16)×180L	1,800	180

●表示価格に消費税は含まれておりません。

カットアンカー打ち込み棒 機械打ち 六角軸17Hシャンク



品番	商品名	標準価格(円)	全長(mm)
HEXDPCSCSL3	機械打カットアンカー SCL-3分(M10)×280L	5,000	280
HEXDPCSCSL4	機械打カットアンカー SCL-4分(M12)×280L	5,500	
HEXDPCSCSL5	機械打カットアンカー SCL-5分(M16)×280L	6,000	
HEXDPCSCSL6	機械打カットアンカー SCL-6分(M20)×280L	6,500	
HEXDPCSCSL7	機械打カットアンカー SCL-7分(M22)×280L	7,000	
HEXDPCSCSL1	機械打カットアンカー SCL-1"(M24)×300L	10,000	300

カットアンカー打ち込み棒 手打ち



品番	商品名	標準価格(円)	全長(mm)
CUT0200160	カットアンカー SC-2分(M6)×160L	800	160
CUT0250160	カットアンカー SC-2.5分(M8)×160L		
CUT0300160	カットアンカー SC-3分(M10)×160L	950	
CUT0300500	カットアンカー SC-3分(M10)×500L	4,000	500
CUT0301000	カットアンカー SC-3分(M10)×1000L	6,000	1,000
CUT0301500	カットアンカー SC-3分(M10)×1500L	7,000	1,500
CUT0302000	カットアンカー SC-3分(M10)×2000L	9,000	2,000
CUT0302500	カットアンカー SC-3分(M10)×2500L	11,000	2,500
CUT3S00160	カットアンカー SC-3分S(M10)×160L	950	160
CUT3S00500	カットアンカー SC-3分S(M10)×500L	4,000	500
CUT3S01000	カットアンカー SC-3分S(M10)×1000L	6,000	1,000
CUT3S01500	カットアンカー SC-3分S(M10)×1500L	7,000	1,500
CUT3S02000	カットアンカー SC-3分S(M10)×2000L	9,000	2,000
CUT3S02500	カットアンカー SC-3分S(M10)×2500L	11,000	2,500
CUT0400160	カットアンカー SC-4分(M12)×160L	1,100	160
CUT0400500	カットアンカー SC-4分(M12)×500L	5,000	500
CUT0500180	カットアンカー SC-5分(M16)×180L	1,600	180
CUT0600180	カットアンカー SC-6分(M20)×180L	2,400	
CUT0700200	カットアンカー SC-7分(M22)×200L	2,700	200
CUT0100200	カットアンカー SC-1"(M24)×200L	3,300	

セットアンカー打ち込み棒 機械打ち 六角軸17Hシャンク

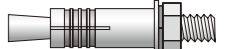

品番	商品名	標準価格(円)	全長(mm)
HEXDPBSBL3	機械打セットアンカー SBL-3分(M10)×320L	7,000	320
HEXDPBSBL4	機械打セットアンカー SBL-4分(M12)×370L	7,800	
HEXDPBSBL5	機械打セットアンカー SBL-5分(M16)×370L	8,200	370
HEXDPBSBL6	機械打セットアンカー SBL-6分(M20)×370L	8,800	
HEXDPBSBL7	機械打セットアンカー SBL-7分(M22)×370L	9,600	
HEXDPBSBL1	機械打セットアンカー SBL-1"(M24)×370L	12,000	

セットアンカー打ち込み棒 手打ち

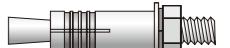

品番	商品名	標準価格(円)	全長(mm)
SET0200150	セットアンカー SB-2分(M6)×150L	950	150
SET0250150	セットアンカー SB-2.5分(M8)×150L		
SET0250200	セットアンカー SBL-2.5分(M8)×200L	1,900	200
SET0300150	セットアンカー SB-3分(M10)×150L	1,100	150
SET0300200	セットアンカー SBL-3分(M10)×200L	1,900	200
SET0400150	セットアンカー SB-4分(M12)×150L	1,300	150
SET0400250	セットアンカー SBL-4分(M12)×250L	2,500	250
SET0500180	セットアンカー SB-5分(M16)×180L	1,900	180
SET0500250	セットアンカー SBL-5分(M16)×250L	3,000	250
SET0600250	セットアンカー SBL-6分(M20)×250L	3,600	
SET0700250	セットアンカー SBL-7分(M22)×250L	4,500	
SET0100250	セットアンカー SBL-1"(M24)×250L	5,600	

●表示価格に消費税は含まれておりません。

プラグ無しで使用可能なコンクリート用ビス。

コンクリートスクリュー(C-REXビス)

Concrete Screw

三価クロメート+エコナノコートで高い防錆性能を実現。
作業効率と高い締結力を支える、特殊なネジ山加工。



ねじ固定式

ナベ頭
↑ 全長
↑ 直径
↓

座付ナベ頭
↑ 全長
↑ 直径
↓

皿頭
↑ 全長
↑ 直径
↓

施工方法

1

所定の穿孔径・深さに穿孔する。

2

集塵機またはブロワーで切粉を除去する。

3

取付物をセットし、ドライバー等で締め付ける。

4

施工完了

サラ 鉄 エコナノコート							
品番	直径(mm)	全長(mm)	パック入数(本)	大箱入数(パック)	ドリル径(mm)	外径(mm)	標準価格/1パック(円)
CRF-425	4	25	200	20	3.4~3.5	4.2	700
CRF-432	4	32	150	20			
CRF-438	4	38	125	20			
CRF-445	4	45	100	20			
CRF-525	5	25	80	20			
CRF-535	5	35	70	20			
CRF-545	5	45	60	20	4.3~4.5	5.3	
CRF-560	5	60	50	20			
CRF-570	5	70	40	20			
CRF-660	6	60	30	20			
CRF-670	6	70	27	20	5.4~5.7	6.3	
CRF-675	6	75	25	20			
CRF-690	6	90	20	20			
3.5mm振動用ドリル付パック							
CRF-425V	4	25	200	20	3.4~3.5	4.2	1,390
CRF-432V	4	32	150	20			

●表示価格に消費税は含まれておりません。

ナベ 鉄 エコナノコート								
品番	直径(mm)	全長(mm)	パック入数(本)	大箱入数(パック)	ドリル径(mm)	外径(mm)	標準価格/1パック(円)	
CRP-425	4	25	200	20	3.4~3.5	4.2	700	
CRP-432	4	32	150	20				
CRP-438	4	38	125	20				
CRP-525	5	25	80	20				
CRP-535	5	35	70	20				
CRP-545	5	45	60	20	4.3~4.5	5.3		
CRP-560	5	60	50	20				
3.5mm振動用ドリル付パック								
CRP-425V	4	25	200	20	3.4~3.5	4.2		1,390
CRP-432V	4	32	150	20				

座付き 鉄 エコナノコート							
品番	直径(mm)	全長(mm)	パック入数(本)	大箱入数(パック)	ドリル径(mm)	外径(mm)	標準価格/1パック(円)
CRPW-425	4	25	150	20	3.4~3.5	4.2	700
CRPW-432	4	32	125	20			
3.5mm振動用ドリル付パック							
CRPW-425V	4	25	150	20	3.4~3.5	4.2	1,390
CRPW-432V	4	32	125	20			

サラ ステンレス SUS410 パシペート								
品番	直径(mm)	全長(mm)	パック入数(本)	大箱入数(パック)	ドリル径(mm)	外径(mm)	標準価格/1パック(円)	
SRF-425	4	25	200	20	3.4~3.5	4.2	1,700	
SRF-432	4	32	150	20				
SRF-438	4	38	125	20				
SRF-445	4	45	100	20				
SRF-545	5	45	60	20				
SRF-560	5	60	50	20	4.3~4.5	5.3		
3.5mm振動用ドリル付パック								
SRF-425V	4	25	200	20	3.4~3.5	4.2		2,390
SRF-432V	4	32	150	20				

ナベ ステンレス SUS410 パシペート								
品番	直径(mm)	全長(mm)	パック入数(本)	大箱入数(パック)	ドリル径(mm)	外径(mm)	標準価格/1パック(円)	
SRP-425	4	25	200	20	3.4~3.5	4.2	1,700	
SRP-432	4	32	150	20				
SRP-535	5	35	70	20				
SRP-545	5	45	60	20				
SRP-560	5	60	50	20				4.3~4.5
3.5mm振動用ドリル付パック								
SRP-425V	4	25	200	20	3.4~3.5	4.2		2,390
SRP-432V	4	32	150	20				

座付き ステンレス SUS410 パシペート							
品番	直径(mm)	全長(mm)	パック入数(本)	大箱入数(パック)	ドリル径(mm)	外径(mm)	標準価格/1パック(円)
SRPW-425	4	25	150	20	3.4~3.5	4.2	1,700
SRPW-432	4	32	125	20			
3.5mm振動用ドリル付パック							
SRPW-425V	4	25	150	20	3.4~3.5	4.2	2,390
SRPW-432V	4	32	125	20			

●表示価格に消費税は含まれておりません。

最も多く使われるメネジアンカーの決定版。

JTアンカー

JT Anchor

施工のバラツキが少ない内部コーン打込式。
リップ付きの為、貫通穴でも使用可能。
専用打込棒での施工で、施工完了の確認が簡単。(P43参照)



施工方法

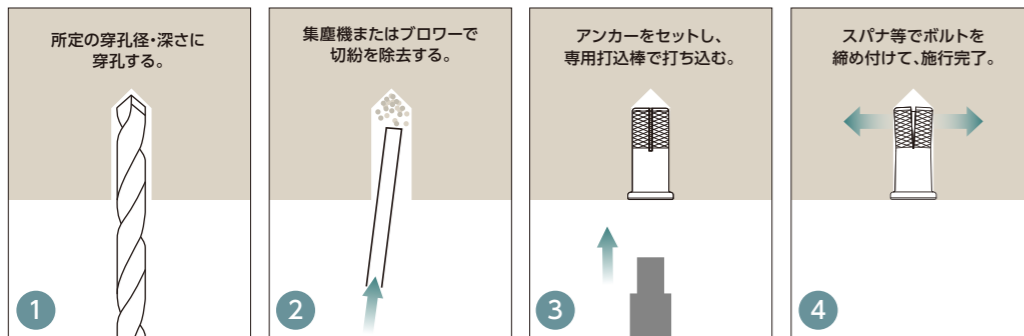

インチ:鉄

品番	ねじ径	外径(mm)	全長(mm)	ねじ長	穿孔径(mm)	埋込み長さ(mm)	穿孔深さ(mm)	小箱入数	大箱入数	標準価格(単価)
JT-3030	W3/8	12.0	30	12	12.5	30	30	100	1,000	40

インチ:ステンレス

品番	ねじ径	外径(mm)	全長(mm)	ねじ長	穿孔径(mm)	埋込み長さ(mm)	穿孔深さ(mm)	小箱入数	大箱入数	標準価格(単価)
JT-3030S	W3/8	12.0	30	12	12.5	30	30	100	1,000	220

インチ:ドブメッキ

品番	ねじ径	外径(mm)	全長(mm)	ねじ長	穿孔径(mm)	埋込み長さ(mm)	穿孔深さ(mm)	小箱入数	大箱入数	標準価格(単価)
JT-3030D	W3/8	12.0	30	12	12.5	30	30	100	1,000	90

バケツセット:鉄

品番・明細	標準価格(セット)
JT-3030BS	20,000
明細 JT-3030:500本	

バケツセット:鉄/ドリル付

品番・明細	標準価格(セット)
JT-3030BSD	21,950
明細 JT-3030:500本	
EDR1250172:1本	

ボックスセット(ステンレス)

品番・明細	標準価格(セット)
JT-3030SB	22,000
明細 JT-3030S:100本	

●表示価格に消費税は含まれておりません。

特注品受付



神王工業は各種コンクリートドリルの特注品を承っております。
下記依頼書の要領でご相談ください。

コンクリートドリル 特注品見積依頼書

お客様名		ご担当者様			
ご連絡先		TEL	FAX		
全長	有効長	刃先形状		シャンク形状	
mm	mm	<input type="checkbox"/> シングル刃	<input type="checkbox"/> ブルポイント	<input type="checkbox"/> その他	
刃先寸法	数量	<input type="checkbox"/> クロス刃	<input type="checkbox"/> コールドチゼル	<input type="checkbox"/> SDS	<input type="checkbox"/> SDS MAX
mm	本	<input type="checkbox"/> カッター		<input type="checkbox"/> 6.35軸	<input type="checkbox"/> テーパー軸
※原則として弊社規定の公差での製作となります。					
その他ご希望がございましたらご記入ください。					
販売店様名		ご担当者様			
ご住所		TEL	FAX		
弊社使用欄					

Jinnoh 神王工業株式会社

FAX 東京 03-3817-0150 大阪 06-6785-5599 福岡 092-710-4082

ツールボックスセット

携帯及び収納に便利なツールボックスセット。
ケースは角丸加工のプラスチック製で壁の傷付けやケガを防止。

JSS/JTR ハーフ&ハーフセット



JSS ツールボックスセット



JTR ツールボックスセット



ホールソー ツールボックスセット

JSS/JTR ハーフ&ハーフセット	品番	サイズ	本体価格
電気工事用	JSSTRB-A	JSS Φ21 / Φ27 / Φ33×各1本 JTR Φ21 / Φ27 / Φ33×各1本	28,400

JSSツールボックスセット	品番	サイズ	本体価格
電気工事用	JSSTB-A	Φ21x2 / Φ27x2 / Φ33x2	17,200
	JSSTB-B	Φ22x2 / Φ28x2 / Φ34x2	17,400
	JSSTB-C	Φ21 / Φ27 / Φ33 / Φ42 / Φ53×各1本	18,400
設備工事用	JSSTB-D	Φ25 / Φ28 / Φ30 / Φ32 / Φ35 / Φ38×各1本	19,700
	JSSTB-E	Φ28 / Φ30 / Φ32 / Φ35 / Φ38 / Φ50×各1本	22,400

JTRツールボックスセット	品番	サイズ	本体価格
電気工事用	JTRTB-A	Φ21x2 / Φ27x2 / Φ33x2	39,600
	JTRTB-B	Φ22x2 / Φ28x2 / Φ34x2	39,600
	JTRTB-C	Φ21 / Φ27 / Φ33 / Φ42 / Φ53×各1本	43,600
設備工事用	JTRTB-D	Φ25 / Φ28 / Φ30 / Φ32 / Φ35 / Φ38×各1本	42,700
	JTRTB-E	Φ28 / Φ30 / Φ32 / Φ35 / Φ38 / Φ50×各1本	48,200

JTSツールボックスセット	品番	サイズ	本体価格
電気工事用	JTSTB-A	Φ21x2 / Φ27x2 / Φ33x2	32,800
	JTSTB-B	Φ22x2 / Φ28x2 / Φ34x2	32,800
	JTSTB-C	Φ21 / Φ27 / Φ33 / Φ42 / Φ53×各1本	35,700
設備工事用	JTSTB-D	Φ25 / Φ28 / Φ30 / Φ32 / Φ35 / Φ38×各1本	35,500
	JTSTB-E	Φ28 / Φ30 / Φ32 / Φ35 / Φ38 / Φ50×各1本	40,500



ケースサイズ
幅:270mm
高さ:180mm
奥行:80mm

下穴径適合表

Pilot hole diameter list

ドリル径	品名									
	オールアンカー	トルコンアンカー	ウエッジアンカー	セットアンカー	カットアンカー	JTアンカー	シーティアンカー	コンクリートスクリュウ	エビモンゴ ナイロンプラグ	DXアンカー (ALC用)
3.4								4mm		
3.5								4mm		
4.0										
4.3								5mm		
4.5								5mm		
5.0									5	
5.3								6mm		
5.4								6mm		
5.5								6mm		
6.0									6	
6.4	M6									
6.5				M5						
6.6	W1/4									
7.0										
7.5										
8.0		M8						8		
8.5	M8、W5/16					W1/4				
9.0										
9.5				M6						
10.0	W3/8	M10						10		
10.5	M10					M8、W5/16				
11.0					M6、W1/4					
11.5										
12.0		M12						12		
12.5			M8	M8、W5/16	M10、W3/8					
12.7	M12									
13.0										
13.5	W1/2									
14.0								14		
14.5				M10	M10、W3/8					
15.0									W5/16、W3/8	
16.0		M16								
16.5						W1/2				
17.0	M16、W5/8									
18.0				M12	M12、W1/2					
19.0										
20.0										
21.0						M16、W5/8				
21.5	M20									
22.0					M16、W5/8					
22.5			M16							
24.0										
25.0										
26.0					M20、W3/4					
28.0				M20						
29.0					M22、W7/8					
32.0										
33.0				M22	M24、W1					
35.0				M24						
38.0										

パイプ外径一覧表

Pipe outer diameter list

呼径	パイプ	硬質塩化ビニール管														制御用ボタンスイッチ				
		配管用炭素鋼管(ガス管)	配管用ステンレス鋼管	圧力配管用炭素鋼管	水道用亜鉛メッキ鋼管	厚鋼電線管	薄鋼電線管	電線管	水道管	一般管	薄肉管	水道用ポリエチレン管	ガス用被覆管	水道用被覆管	ファイナルダクト管		繊維モルタル管(トミジパイプ)	PF管(プラスチックフレキシブル管)	CDコンバインドダクト管	D
mm	W	SGP	SUS-TP	STPG	SGPW	PF	C	VE	VW	VP	VU	VU	PLS	PL			PF	CD	D	
6	1/8	10.5	10.5	10.5															6.1+0.2	
8	1/4	13.8	13.8	13.8															8.1+0.2	
10	3/8	17.3	17.3	17.3	17.3														10.1+0.2	
13																				
14									18.0	18.0										
15	1/2	21.7	21.7	21.7	21.7									25.7	26.8					
16							21.0		22.0	22.0								23.0	21.0	
19	5/8																			
20	3/4	27.2	27.2	27.2	27.2				26.0	26.0				31.2	32.3					
22							26.5		26.0									30.5	27.5	
25	1	34.0	34.0	34.0	34.0				32.0	32.0				37.6	38.7					
28							33.3		34.0									36.5	34.0	
30										38.0	38.0									
31									31.8											
32	1-1/4	42.7	42.7	42.7	42.7															
36							41.9		42.0									45.5	42.0	22.3+0.4
39																				25.5+0.5
40	1-1/2	48.6	48.6	48.6	48.6					48.0	48.0	48.0	48.0	52.2	53.3			63.0		
42							47.8		48.0											
50	2	60.5	60.5	60.5	60.5					60.0	60.0	60.0	60.0	64.1	65.2			75.0		30.5+0.5
51										50.8										
54							59.6		60.0											
63									63.5											
65	2-1/2	76.3	76.3	76.3	76.3													91.0		
70							75.2		76.0											
75									76.2		89.0	89.0	89.0	89.0				104.0		
80	3	89.1	89.1	89.1	89.1									92.7	93.4					
82							87.9		89.0											
90	3-1/2	101.6	101.6	101.6	101.6															
92							100.7													
100	4	114.3	114.3	114.3	114.3					114.0	114.0	114.0	114.0				101.0	131.0		
104							113.4													
125	5	139.8	139.8	139.8	139.8													126.0	158.0	
150	6	165.2	165.2	165.2						165.0	165.0	165.0	165.0					151.0	185.0	
175	7	190.7			165.2														176.0	
200	8	216.3	216.3	216.3	216.3									216.0	216.0	216.0		201.0		
225	9	241.8																		
250	10	267.4	267.4	267.4	267.4									267.0	267.0	267.0				

品番一覧表

Product number list

品番	商品名	ページ	品番	商品名	ページ
ADBHS***	テーパアダプター SDS-プラス用	P27	JTS***	超硬ホールソー(シングル刃) JTSタイプ	P34
ADHEX***	テーパアダプター 六角軸用	P27	JTSCD***	センタードリル JTS用	P34
ADKOTROJK1	コッター	P27	JXD***	充電クロスドリル(磁器タイル用) JXDタイプ	P5
ADMAX***	テーパアダプター SDS-max用	P27	JCP***	充電クロスドリル(PC版用) JCPタイプ	P6
BP***	ブルポイント	P41	POWBM***	パワーソーバイメタル	P40
BS***	目荒し	P42	RM***	ランマーパット	P42
CC***	コールドチゼル	P41	SAN***	セーバーソーブレード	P39,40
CHADHEX***	ケミカルアダプター 六角軸	P42	SANW***	セーバーソーブレード(厚刃)	P40
CHADSDS***	ケミカルアダプター SDS-プラス	P42	SC***	スコップ	P42
CHSDSMAX***	ケミカルアダプター SDS-max	P42	SDS***	B・Hシングルドリル SDS-プラス	P12,13,14
CRF***	コンクリートスクリュー 鉄・サラ	P45	SDSDP***	アンカー打込棒 ダウエルパンチ 内部コーン用 SDS-プラス	P43
CRP***	コンクリートスクリュー 鉄・ナベ	P46	SET***	アンカー打込棒 セットアンカー用 手打ち	P44
CRPW***	コンクリートスクリュー 鉄・座付き	P46	SMB***	スーパーマルチビット SMBタイプ	P4
CT***	カッター	P42	SMX***	SDS-max シングルドリル	P16
CUT***	アンカー打込棒 カットアンカー用 手打ち	P44	SRF***	コンクリートスクリュー ステンレス・サラ	P46
EDR***	エンデロクロス SDS-プラス	P9,10	SRP***	コンクリートスクリュー ステンレス・ナベ	P46
HEX***	ハンマーシングルドリル(六角軸)	P23,24,25,26	SRPW***	コンクリートスクリュー ステンレス・座付き	P46
HEXDPBSBL***	アンカー打込棒 セットアンカー用 六角軸	P44	TCH***	ステンレスドリル(六角軸) TCHタイプ	P35
HEXDPCSL***	アンカー打込棒 カットアンカー用 六角軸	P44	TCHS***	ステンレスドリル(六角軸ショート) TCHSタイプ	P36
HP***	アンカー打込棒 ハンマーパンチ 内部コーン用 手打ち	P43	TCT***	ステンレスドリル TCTタイプ	P37
IJ***	充電用ドリル IJタイプ	P7	TPL***	テーパシングルドリル	P28
JIGN***	ジグソーブレード兼用型	P38	VST***	振動用シングルドリル	P17,18,19,20
JSS***	ハイスホールソーバイメタル JSSタイプ	P30	X6K***	ハンマークロスドリル(六角軸)	P21,22
JSSCD***	センタードリル JSS用	P30	XBH***	B・Hクロスドリル SDS-プラス	P11
JT***	JTアンカー	P47	XSM***	SDS-max クロスドリル	P15
JTR***	超硬ホールソー(トリプル刃) JTRタイプ	P32	XTP***	テーパークロスドリル	P27
JTRCD***	センタードリル JTR用	P32			

会社概要

Company profile

名称 神王工業株式会社
神奈川県大和市中央林間西3丁目2 番28号

所在地 TEL 046-274-7785
FAX 046-274-7732

代表 代表取締役社長 松波 雅之

資本金 2,500万円

事業内容 コンクリートドリル、ホールソー等先端工具の製造販売

営業所 東京営業所/ 大阪営業所/ 福岡営業所

取引銀行 神奈川銀行、福岡銀行、西日本シティ銀行
三菱UFJ銀行、三井住友銀行、りそな銀行
商工中金、池田泉州銀行、城南信用金庫
永和信用金庫、大阪シティ信用金庫

MSCグループ企業

株式会社STEP	株式会社STEC
NSET株式会社	エタニティ株式会社
大邦電気工業株式会社	株式会社PINESKY
株式会社NKトランスポート	株式会社レナトス
株式会社DM商事	株式会社MSC
EPサポート株式会社	株式会社BSC

安全上のご注意

このカタログに掲載されているjinnoh商品を安全にご使用いただくために安全上のご注意をよくお読みになりご使用ください。

警告

- 作業に適した服装・保護具を着用してから作業を行ってください。特に切粉が目に入らないように、保護メガネを着用してください。
- 危険な場所(高所・可燃物付近・暗所・湿地等)では落下防止、引火防止、足場の確認、感電防止等の安全を確保してから作業を行ってください。
- 使用前、製品に損傷が無い点検し、損傷があるときには絶対に使用しないでください。
- 電動機に商品を着脱する際は、スイッチが切れていることを確認し、電源プラグをコンセントから抜いた後に行ってください。
- 使用中は回転部分には絶対に手を触れないでください。
- 使用中に異常を感じたときは、作業を中止し点検してください。
- 使用後は商品が熱くなっております。素手では触れないでください。
- 改造した電動機での商品の使用は絶対に行わないでください。

注意

- 目的以外のご使用はおやめください。
- 使用する電動機の取扱説明書をよくお読みになり十分理解した上でご使用ください。
- 使用する電動機の仕様にあった商品をご使用ください。
- 改良・改善のため予告なしに仕様を変更する場合があります。

●製品改良のため、予告なしに仕様、価格などを変更する場合がありますのであらかじめご了承ください。